

DESMOSEDICI

1

D 989 cc. - 4T - DESMOSEDICI RR 2007 → 2008

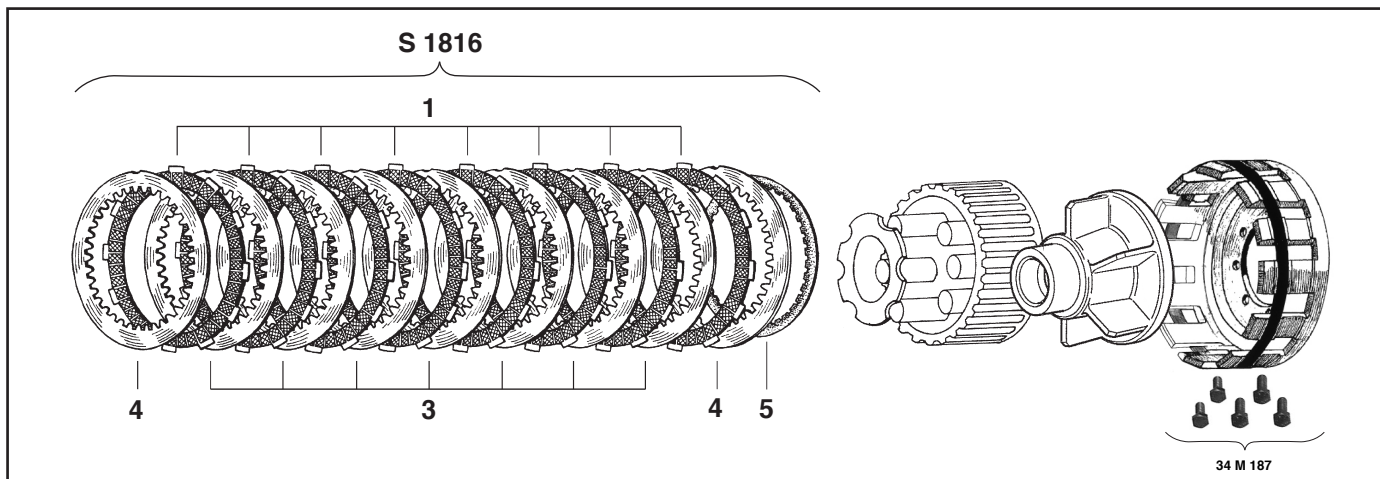

MATRICOLA	DESCRIZIONE
S 1816 a secco	MODIFICA 1 ORGANICA Serie composta da: 8 Dischi guarniti (1) (anima ergal) 7 Dischi acciaio (3) 2 Dischi acciaio diverso spessore (4) 1 Molla di modulazione carico (5)
SM 112/6	Serie di molle
34 M 187	Campana in ergal

MATRICOLA	DESCRIZIONE
S 1817 a secco	MODIFICA 2 - SINTERIZZATA Serie composta da: 8 Dischi sinterizzati (7) 7 Dischi acciaio (3) 2 Dischi acciaio diverso spessore (4) 1 Molla di modulazione carico (5)
SM 112/6	Serie di molle
34 M 187	Campana in ergal

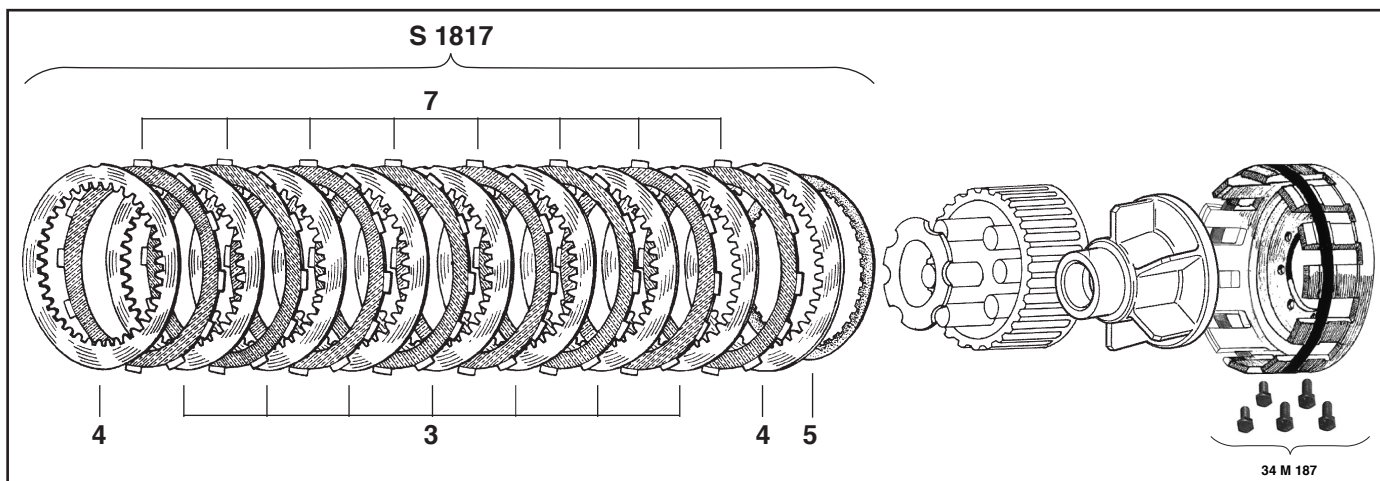

DVL 1198 cc. - 4T - DIAVEL 1200

2011 → 2016 (MY15)

DVL 1198 cc. - 4T - DIAVEL 1200 AMG 2013

DVL 1198 cc. - 4T - DIAVEL 1200

CARBON 2011 → 2016 (MY15)

DVL 1198 cc. - 4T - DIAVEL 1200

CARBON ABS 2012

DVL 1198 cc. - 4T - DIAVEL 1200

CARBON FL 2014 → 2015

DVL 1198 cc. - 4T - DIAVEL 1200 CROMO 2013

DVL 1198 cc. - 4T - DIAVEL 1200 DARK 2013

DVL 1198 cc. - 4T - DIAVEL 1200

STRADA 2013 → 2014

DVL 1198 cc. - 4T - DIAVEL 1200 TITANIUM 2015

DVL 1198 cc. - 4T - DIAVEL 1200

WHITE STRIPE 2013 → 2014

DVL 1198 cc. - 4T - XDIAVEL 1200 2016 → 2019

DVL 1262 cc. - 4T - XDIAVEL 1260 S 2016 → 2019

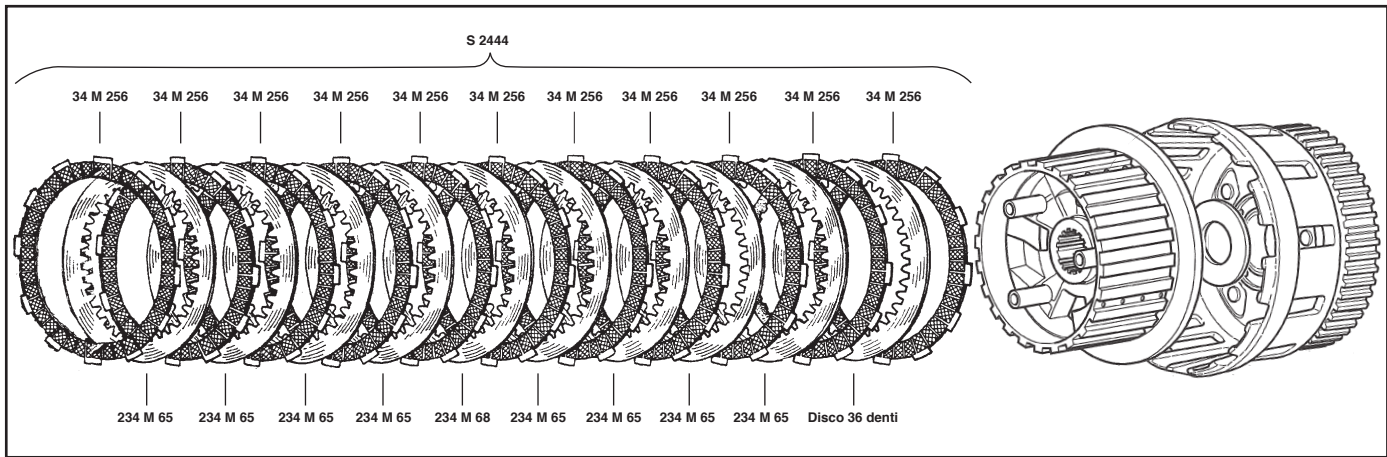

MATRICOLA	DESCRIZIONE
34 M 256	Disco guarnito (anima pressofusa)
234 M 65	Disco acciaio
234 M 68	Disco acciaio diverso spessore
S 2444 in olio	Disco acciaio a 36 denti
S 2444/B	Serie composta da: 11 articolo 34 M 256 8 articolo 234 M 65 1 articolo 234 M 68 Conservare disco acciaio a 36 denti

MATRICOLA	DESCRIZIONE
234 M 110	VARIANTE Disco guarnito (anima ergal)
S 2665	Serie composta da: 11 articolo 234 M 110 8 articolo 234 M 65 1 articolo 234 M 68 Conservare disco acciaio a 36 denti
S 2665/B	Serie composta da: 11 articolo 234 M 110

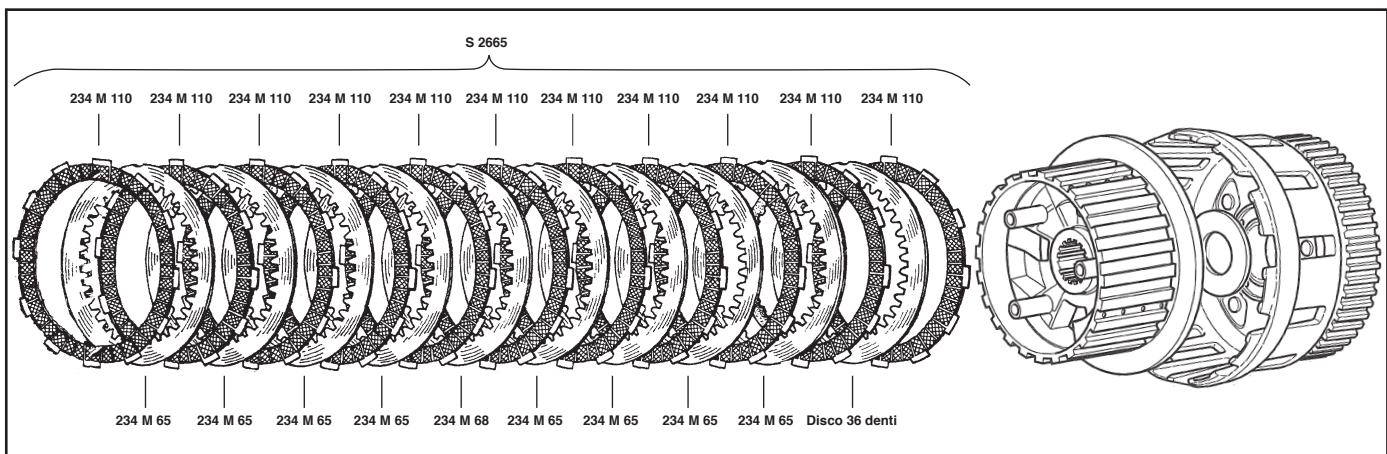

DUCATI

FRIZIONI

DIAVEL

3

DVL 1198 cc. - 4T - DIAVEL 1200 CARBON 2016

DVL 1198 cc. - 4T - DIAVEL 1200 CARBON FL 2016 → 2017

DVL 1198 cc. - 4T - DIAVEL 1200 FL 2016 → 2017

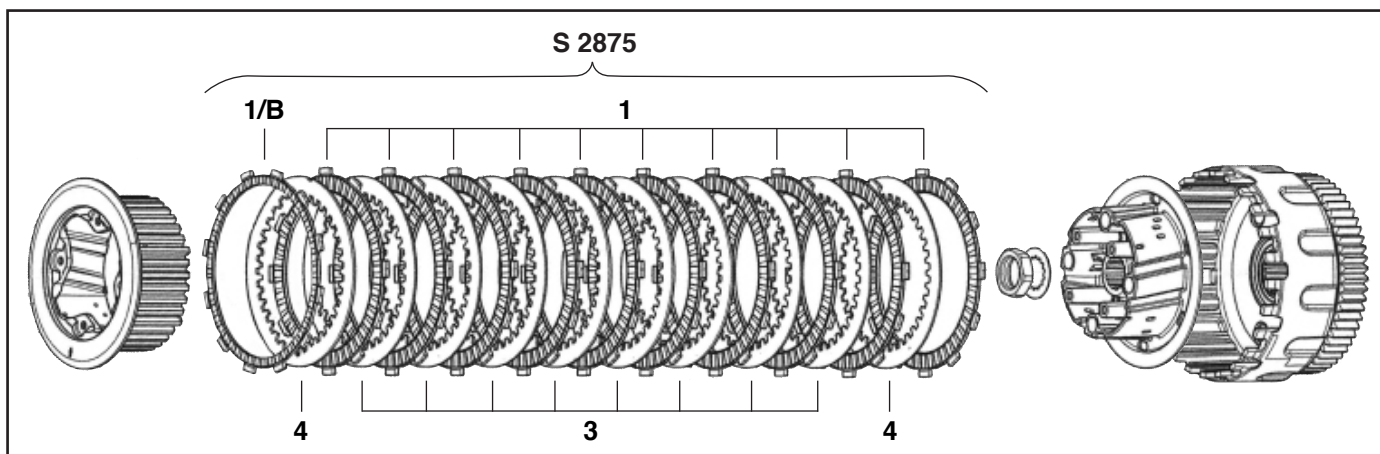

MATRICOLA	DESCRIZIONE
S 2875	<p>MODIFICA 1 ORGANICA</p> <p>Serie composta da:</p> <ul style="list-style-type: none"> 10 dischi guarniti (1) 1 disco guarnito (1/B) 8 dischi acciaio (3) 2 dischi acciaio diverso spessore (4)

MATRICOLA	DESCRIZIONE
S 2877	<p>MODIFICA 2 - SINTERIZZATA</p> <p>Serie composta da:</p> <ul style="list-style-type: none"> 10 dischi sinterizzati (7) 1 disco guarnito (1/B) 8 dischi acciaio (3) 2 dischi acciaio diverso spessore (4)

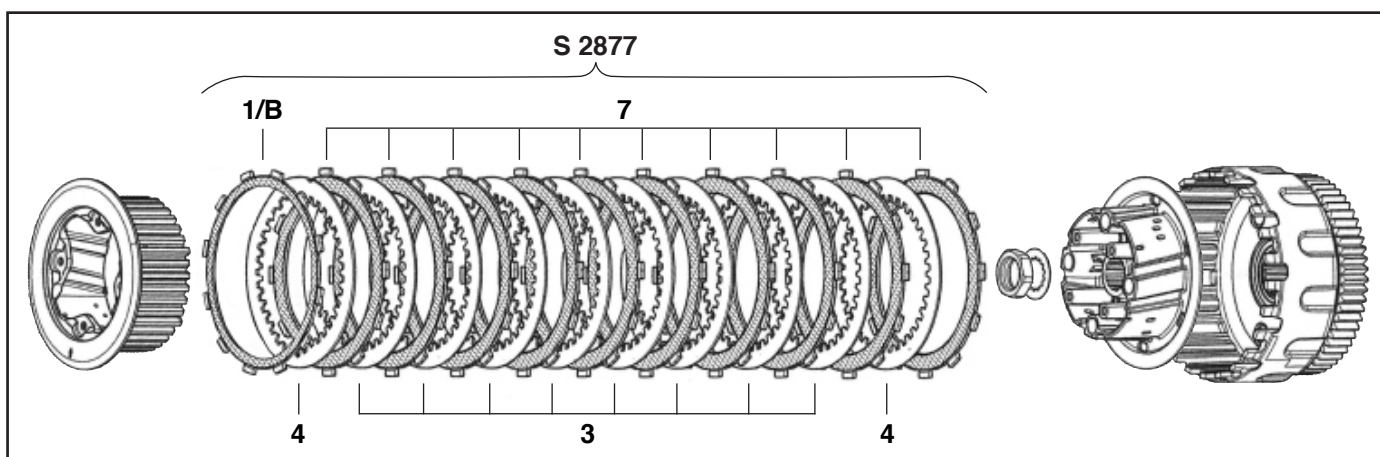

- HYP 803 cc. - 4T - HYPERMOTARD 796 2010 → 2012
- HYP 821 cc. - 4T - HYPERMOTARD 821 2013 → 2014
- HYP 821 cc. - 4T - HYPERMOTARD 821 SP 2013 → 2014
- HYP 821 cc. - 4T - HYPERMOTARD 821 STRADA 2013
- HYP 821 cc. - 4T - HYPERMOTARD 821 USA 2014
- HYP 821 cc. - 4T - HYPERSTRADA 821 2013 → 2014

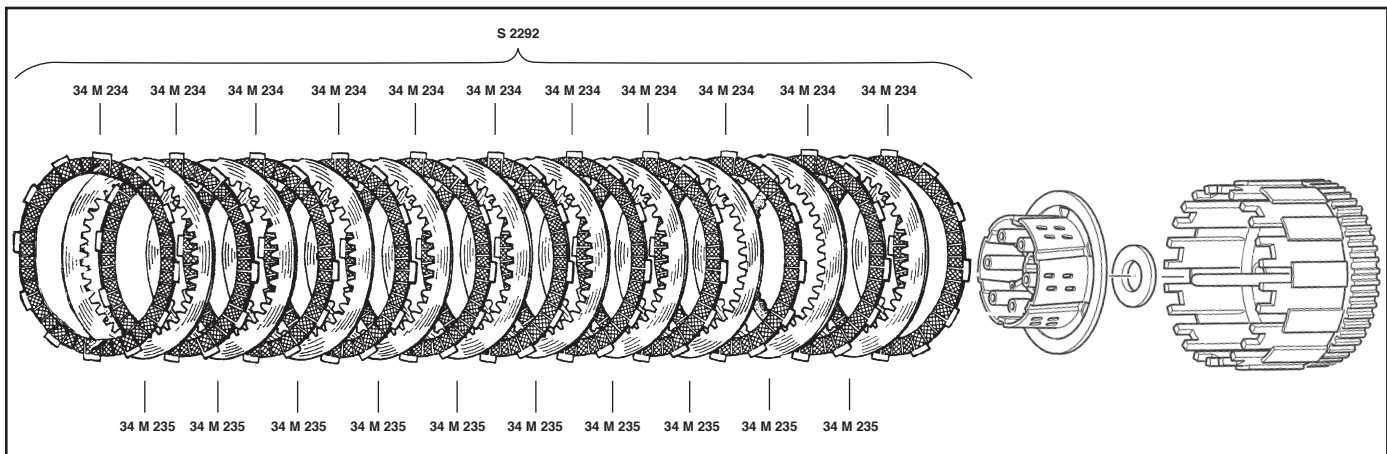

MATRICOLA	DESCRIZIONE
34 M 234	Disco guarnito
34 M 235	Disco acciaio
S 2292 in olio	Serie composta da: 11 articolo 34 M 234 10 articolo 34 M 235
S 2292/B	Serie composta da: 11 articolo 34 M 234

MATRICOLA	DESCRIZIONE
S 2362 in olio	MODIFICA ORGANICA Serie composta da: 12 Dischi guarniti (1) 11 Dischi acciaio (3) 1 Disco acciaio 1,5 mm per calibratura (4)

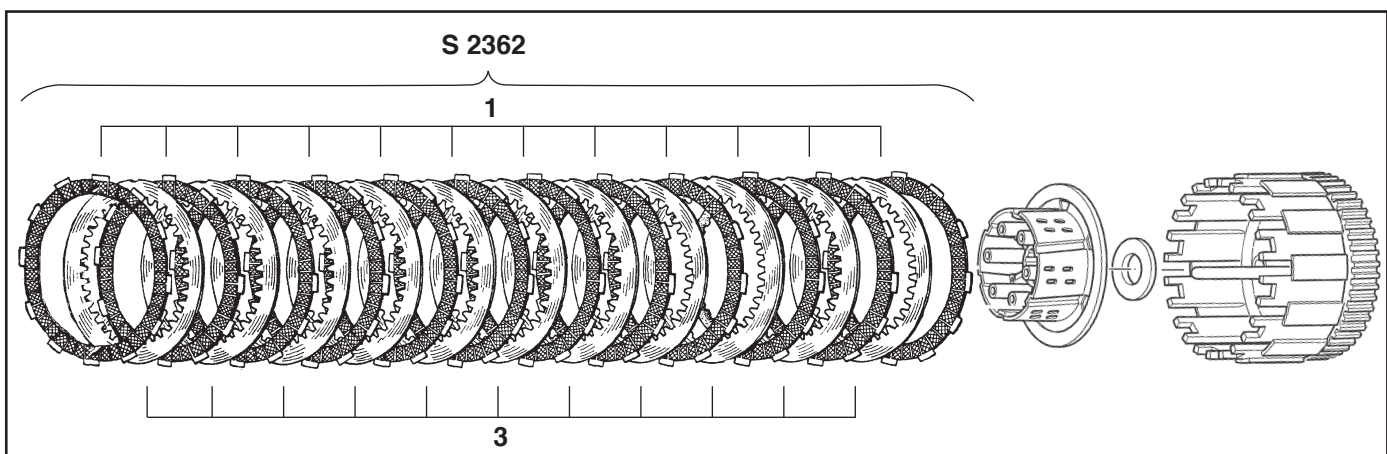

DUCATI

FRIZIONI

HYPERMOTARD

HYP 821 cc. - 4T - HYPERMOTARD 821 2015

HYP 821 cc. - 4T - HYPERMOTARD 821 SP 2015

HYP 821 cc. - 4T - HYPERSTRADA 821 2015

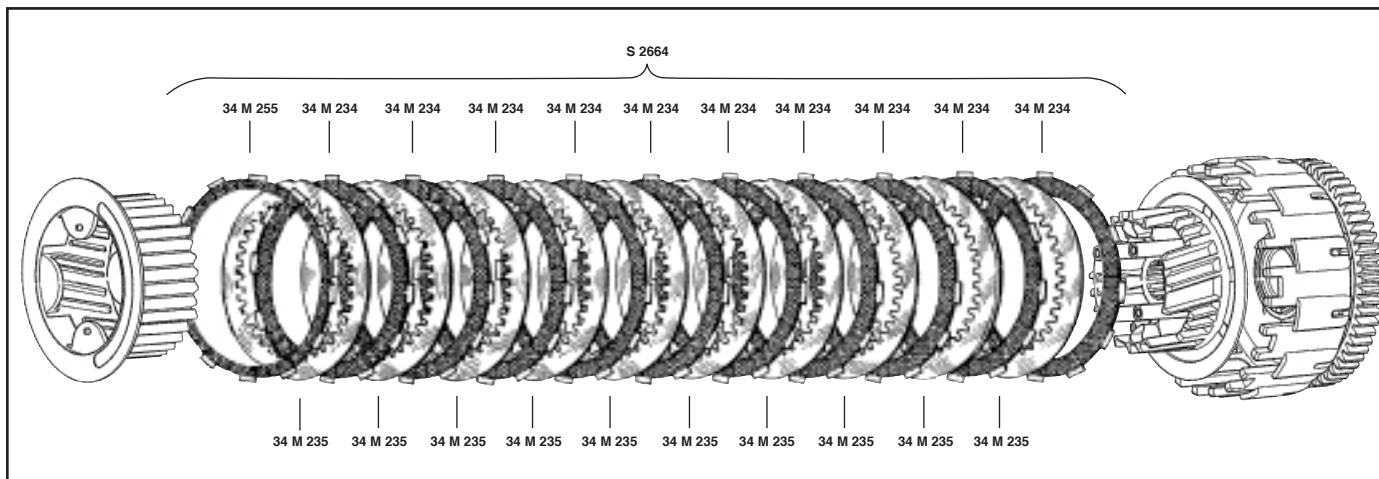

MATRICOLA	DESCRIZIONE
34 M 234	Disco guarnito
34 M 255	Disco guarnito
34 M 235	Disco acciaio
S 2664 in olio	Serie composta da: 10 articolo 34 M 234 1 articolo 34 M 255 10 articolo 34 M 235
S 2664/B in olio	Serie composta da: 10 articolo 34 M 234 1 articolo 34 M 255

MATRICOLA	DESCRIZIONE
S 2666 in olio	MODIFICA ORGANICA Serie composta da: 11 dischi guarniti (1) 1 disco guarnito (1B) 11 dischi acciaio (3)

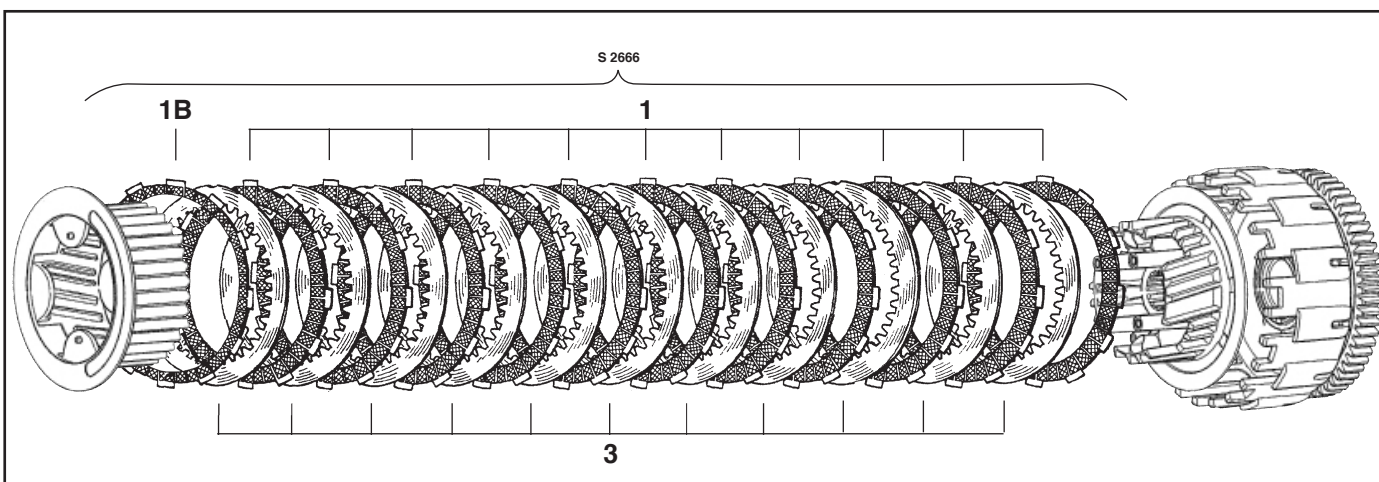

HYM 936 cc. - 4T - HYPERMOTARD 939 2016 → 2018

HYM 936 cc. - 4T - HYPERMOTARD 939 SP 2016 → 2018

HYM 936 cc. - 4T - HYPERSTRADA 939 2016 → 2018

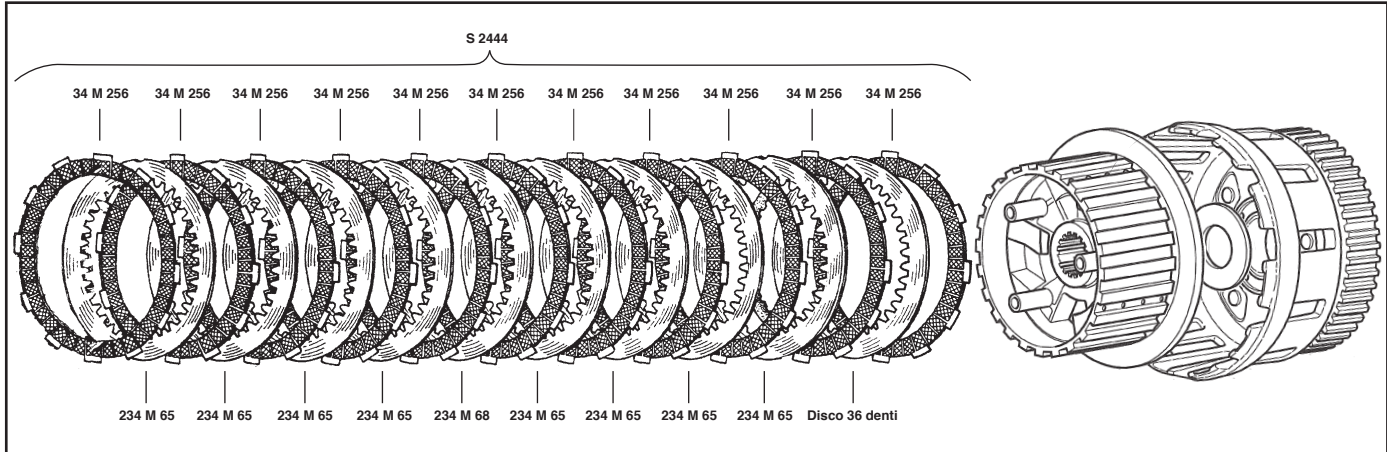

MATRICOLA	DESCRIZIONE
34 M 256	Disco guarnito (anima pressofusa)
234 M 65	Disco acciaio
234 M 68	Disco acciaio diverso spessore
	Disco acciaio (36 denti)
S 2444 in olio	Serie composta da: 11 articolo 34 M 256 8 articolo 234 M 65 1 articolo 234 M 68 Conservare disco acciaio a 36 denti
S 2444/B	Serie composta da: 11 articolo 34 M 256

MATRICOLA	DESCRIZIONE
234 M 110	VARIANTE Disco guarnito (anima ergal)
S 2665 in olio	Serie composta da: 11 articolo 234 M 110 8 articolo 234 M 65 1 articolo 234 M 68 Conservare disco acciaio a 36 denti
S 2665/B	Serie composta da: 11 articolo 234 M 110

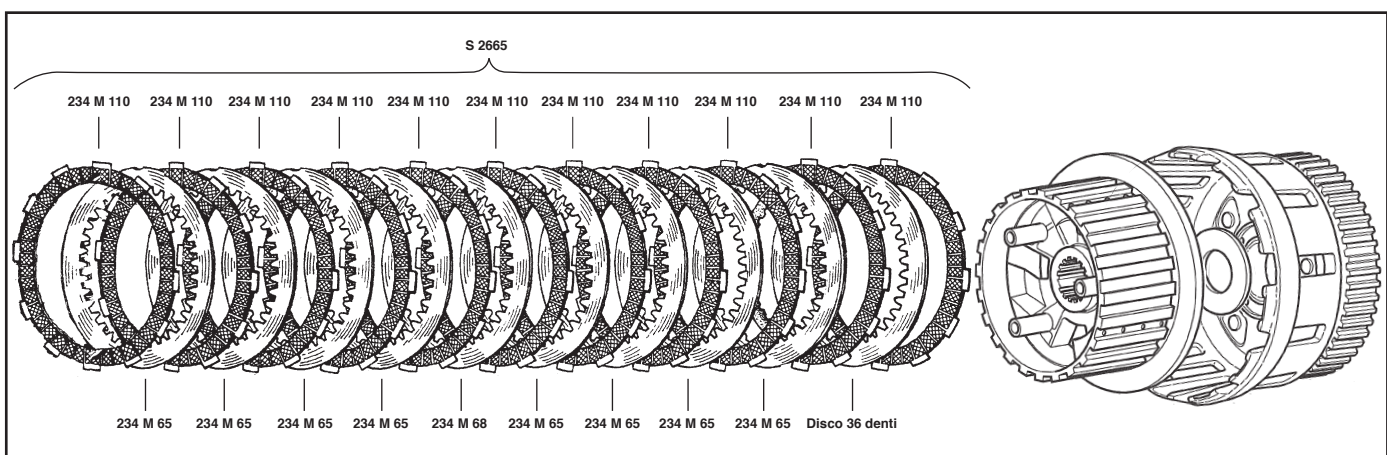

DUCATI

FRIZIONI

HYPERMOTARD

7

HYM 1078 cc. - 4T - HYPERMOTARD 1100 2008 → 2009

HYM 1078 cc. - 4T - HYPERMOTARD 1100 EVO 2010 → 2012

HYM 1078 cc. - 4T - HYPERMOTARD 1100 EVO SP 2010 → 2012

HYM 1078 cc. - 4T - HYPERMOTARD 1100 EVO SP CORSE 2012

HYM 1078 cc. - 4T - HYPERMOTARD 1100 S 2008 → 2009

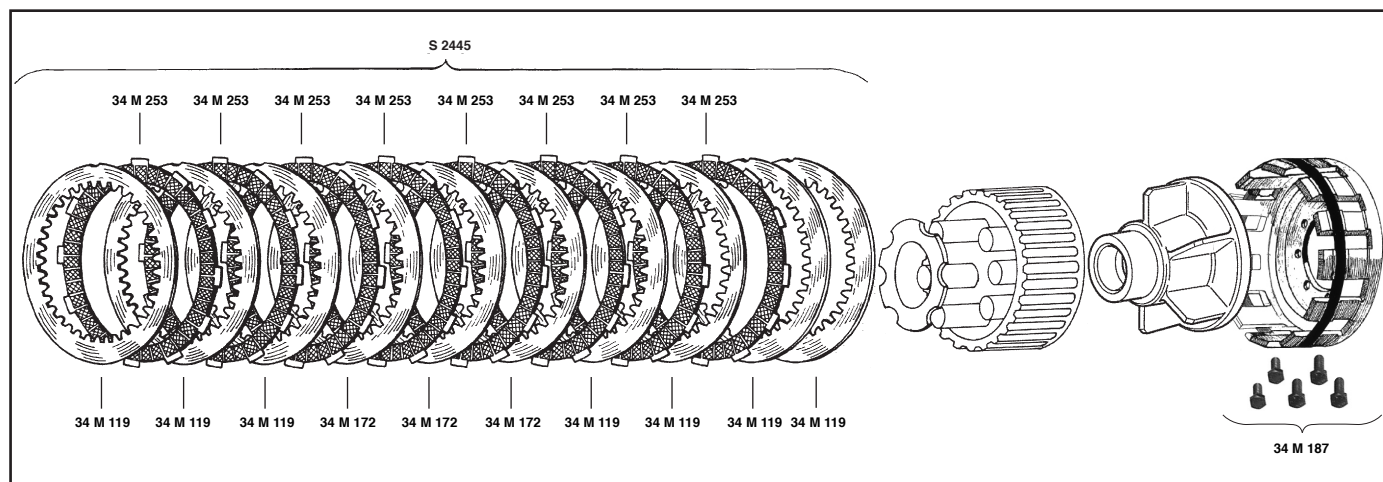

MATRICOLA	DESCRIZIONE
34 M 253	Disco guarnito (anima pressofusa)
34 M 119	Disco acciaio
34 M 172	Disco acciaio diverso spessore
34 M 187	Campana in ergal

MATRICOLA	DESCRIZIONE
S 2445 a secco	Serie composta da: 8 articolo 34 M 253 7 articolo 34 M 119 3 articolo 34 M 172
S 2445/B	Serie composta da: 8 articolo 34 M 253

HYM 1078 cc. - 4T - HYPERMOTARD 1100 2008 → 2009

HYM 1078 cc. - 4T - HYPERMOTARD 1100 EVO 2010 → 2012

HYM 1078 cc. - 4T - HYPERMOTARD 1100 EVO SP 2010 → 2012

HYM 1078 cc. - 4T - HYPERMOTARD 1100 EVO SP CORSE 2012

HYM 1078 cc. - 4T - HYPERMOTARD 1100 S 2008 → 2009

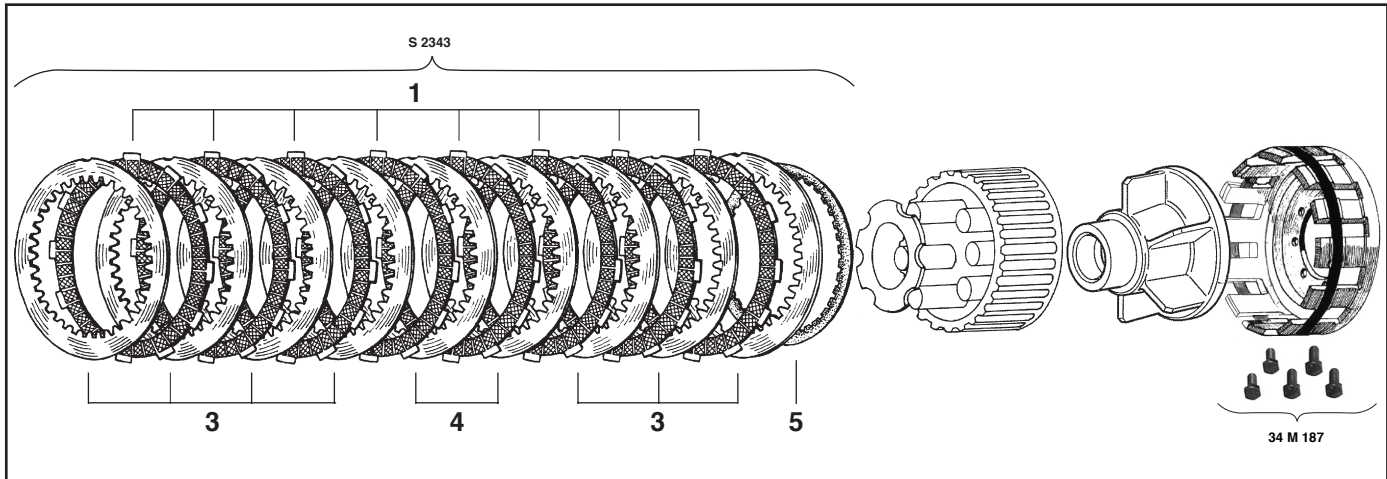

MATRICOLA	DESCRIZIONE
S 2343 a secco	MODIFICA 1 ORGANICA Serie composta da: 8 Dischi guarniti (1) (anima Ergal) 7 Dischi acciaio (3) 2 Disco acciaio diverso spessore (4) 1 Molla di modulazione carico (5)
34 M 187	Campana in ergal

MATRICOLA	DESCRIZIONE
S 2418 a secco	MODIFICA 2 - SINTERIZZATA Serie composta da: 8 Dischi sinterizzati (7) 7 Dischi acciaio (3) 2 Disco acciaio diverso spessore (4) 1 Molla di modulazione carico (5)
34 M 187	Campana in ergal

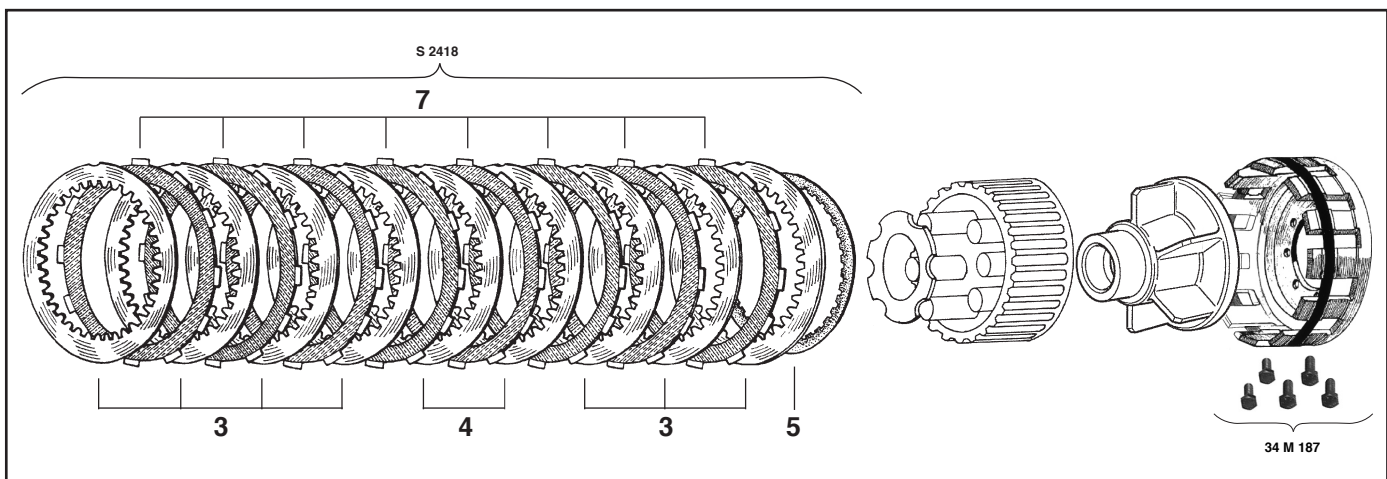

DUCATI

FRIZIONI

MONSTER

9

- M 398 cc. - 4T - MONSTER 400 2000 → 2008*
- M 398 cc. - 4T - MONSTER 400 DARK 2002 → 2005*
- M 398 cc. - 4T - MONSTER 400 METALLIC 2001*
- M 398 cc. - 4T - MONSTER 400 S 2003*
- M 583 cc. - 4T - MONSTER 600 1993 → 1997*
- M 583 cc. - 4T - MONSTER 600 1998 → 2001*
- M 583 cc. - 4T - MONSTER 600 DARK 1998 → 2001*
- M 583 cc. - 4T - MONSTER 600 DARK CITY 2000*
- M 583 cc. - 4T - MONSTER 600 METALLIC 2000*
- M 618 cc. - 4T - MONSTER 620 DARK (5 vel) 2002 → 2003*
- M 618 cc. - 4T - MONSTER 620 ie (5 vel) 2002 → 2003*
- M 618 cc. - 4T - MONSTER 620 S ie (5 vel) 2002 → 2003*
- M 748 cc. - 4T - MONSTER 750 1998 → 2002*
- M 748 cc. - 4T - MONSTER 750 DARK 2000 → 2002*
- M 748 cc. - 4T - MONSTER 750 DARK USA 2001*
- M 803 cc. - 4T - MONSTER 800 2004*
- M 803 cc. - 4T - MONSTER 800 DARK 2003*
- M 803 cc. - 4T - MONSTER 800 S 2003*

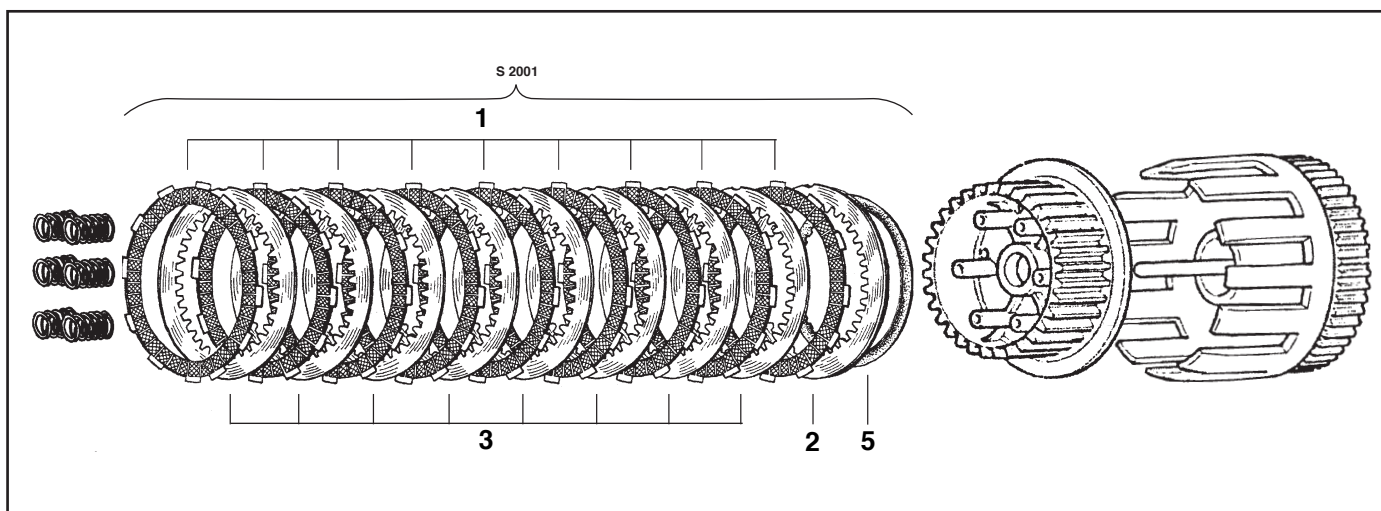

MATRICOLA	DESCRIZIONE
S 2001 in olio	MODIFICA Serie composta da: 9 Dischi guarniti (1) 8 Dischi acciaio (3) 1 Disco guarnito da una parte (2) 1 Molla modulazione carico (5)
SM 111/6	Serie di molle 34 M 224

MATRICOLA	DESCRIZIONE

- M 618 cc. - 4T - MONSTER 620 (6 vel) 2004 → 2006
- M 618 cc. - 4T - MONSTER 620 CAPIREX (6 vel) 2004
- M 618 cc. - 4T - MONSTER 620 DARK (5 vel) 2004
- M 618 cc. - 4T - MONSTER 620 DARK (5 e 6 vel) 2005
- M 618 cc. - 4T - MONSTER 620 DARK (6 vel) 2006
- M 618 cc. - 4T - MONSTER 620 ie USA (5 vel) 2004
- M 695 cc. - 4T - MONSTER 695 2007
- M 696 cc. - 4T - MONSTER 696 2008 → 2014
- M 696 cc. - 4T - MONSTER 696 ABS 2010 → 2014
- M 803 cc. - 4T - MONSTER 795 2012 → 2014
- M 803 cc. - 4T - MONSTER 796 2011 → 2013
- M 803 cc. - 4T - MONSTER 796 ABS 2011 → 2014
- M 992 cc. - 4T - S2R 1000 2006

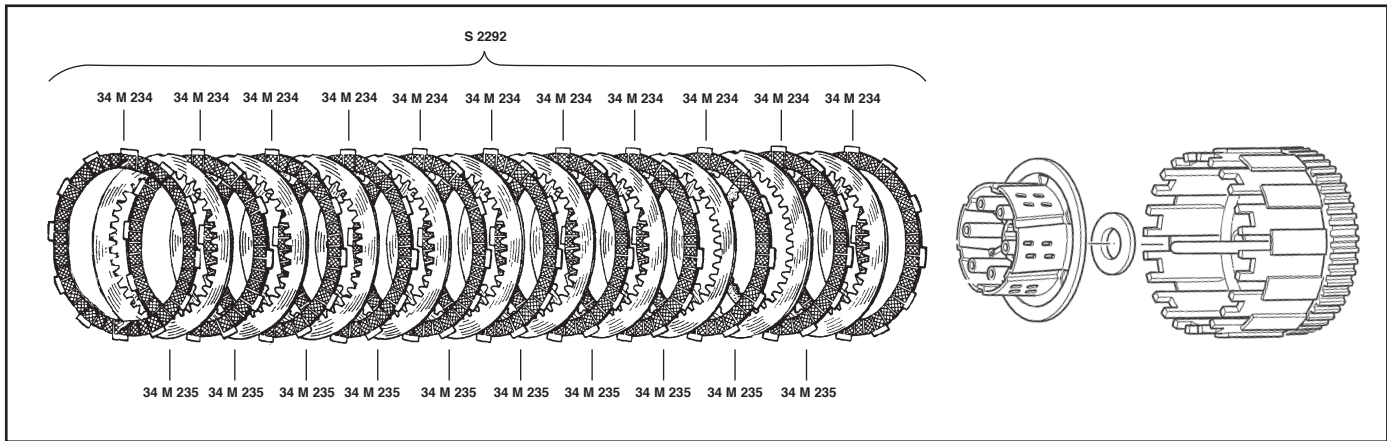

MATRICOLA	DESCRIZIONE
34 M 234	Disco guarnito
34 M 235	Disco acciaio
S 2292 in olio	Serie composta da: 11 articolo 34 M 234 10 articolo 34 M 235
S 2292/B	Serie composta da: 11 articolo 34 M 234

MATRICOLA	DESCRIZIONE
S 2362 in olio	MODIFICA ORGANICA Serie composta da: 12 Dischi guarniti (1) 11 Dischi acciaio (3)
	1 Disco acciaio per calibratura

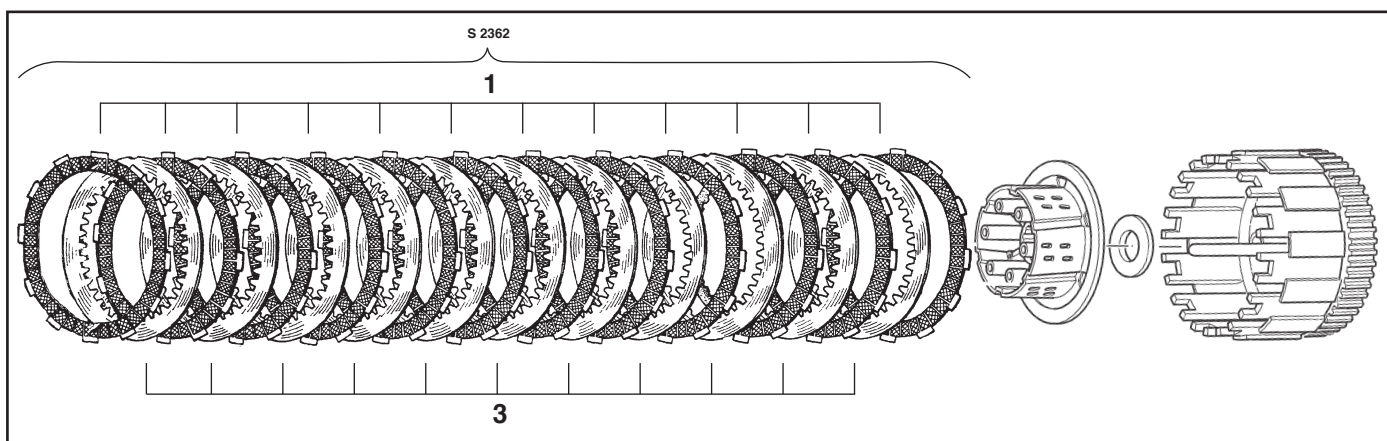

DUCATI

FRIZIONI

MONSTER

- M** 803 cc. - 4T - MONSTER 797 2017 → 2020
- M** 803 cc. - 4T - MONSTER 797 PLUS 2019
- M** 821 cc. - 4T - MONSTER 821 2014 → 2016
- M** 821 cc. - 4T - MONSTER 821 DARK 2014 → 2016
- M** 821 cc. - 4T - MONSTER 821 STRIPES 2015 → 2016

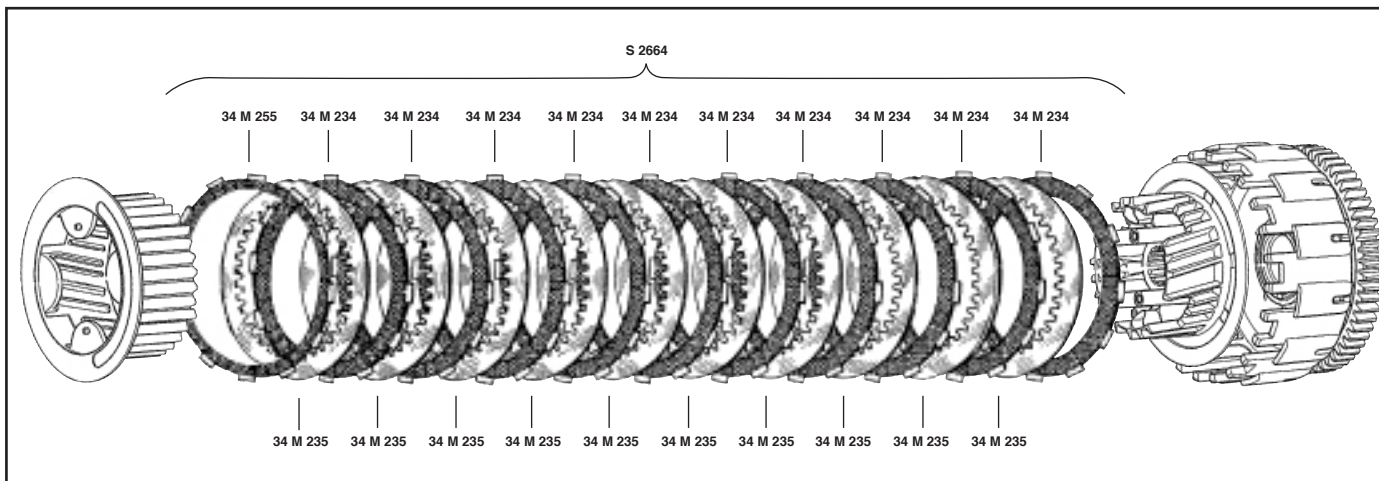

MATRICOLA	DESCRIZIONE
34 M 234	Disco guarnito
34 M 255	Disco guarnito
34 M 235	Disco acciaio
S 2664 in olio	Serie composta da: 10 articolo 34 M 234 1 articolo 34 M 255 10 articolo 34 M 235
S 2664/B	Serie composta da: 10 articolo 34 M 234 1 articolo 34 M 255

MATRICOLA	DESCRIZIONE
S 2666 in olio	MODIFICA ORGANICA Serie composta da: 11 dischi guarniti (1) 1 disco guarnito (1B) 11 dischi acciaio (3)

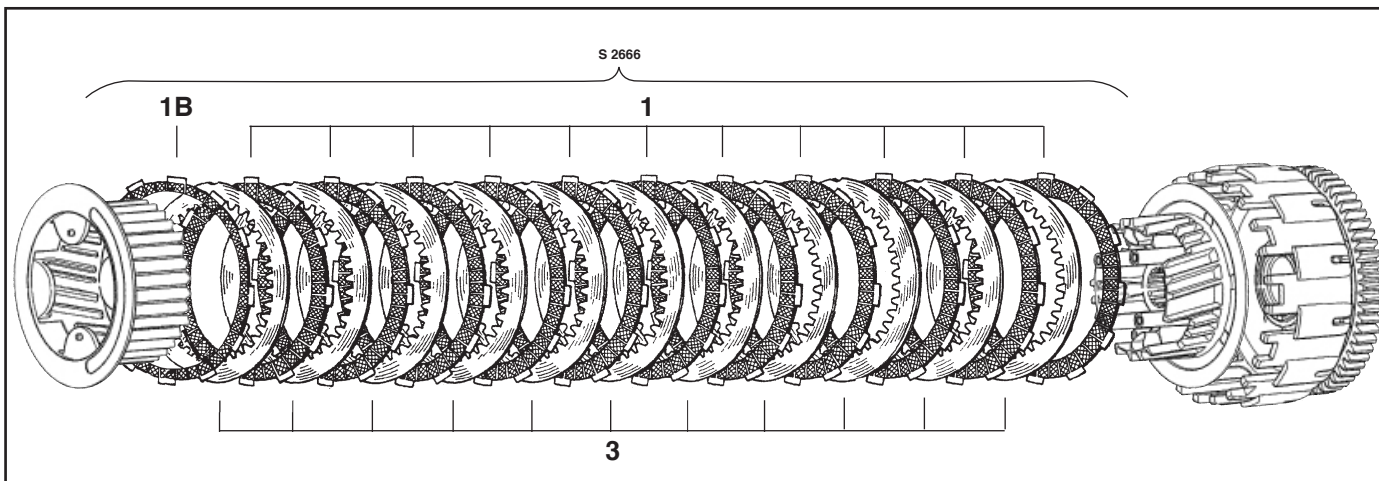

- M 821 cc. - 4T - MONSTER 821 2015 → 2016
- M 821 cc. - 4T - MONSTER 821 STEALTH 2019
- M 821 cc. - 4T - MONSTER 821 STRIPES 2017
- M 1078 cc. - 4T - MONSTER 1100 EVO 2012 → 2013
- M 1078 cc. - 4T - MONSTER 1100 EVO DIESEL
- M 1198 cc. - 4T - MONSTER 1200 2014 → 2020

- M 1198 cc. - 4T - MONSTER 1200
25° ANNIVERSARIO 2019
- M 1198 cc. - 4T - MONSTER 1200 R 2016 → 2017
- M 1198 cc. - 4T - MONSTER 1200 S 2014
- M 1198 cc. - 4T - MONSTER 1200 STRIPES 2015

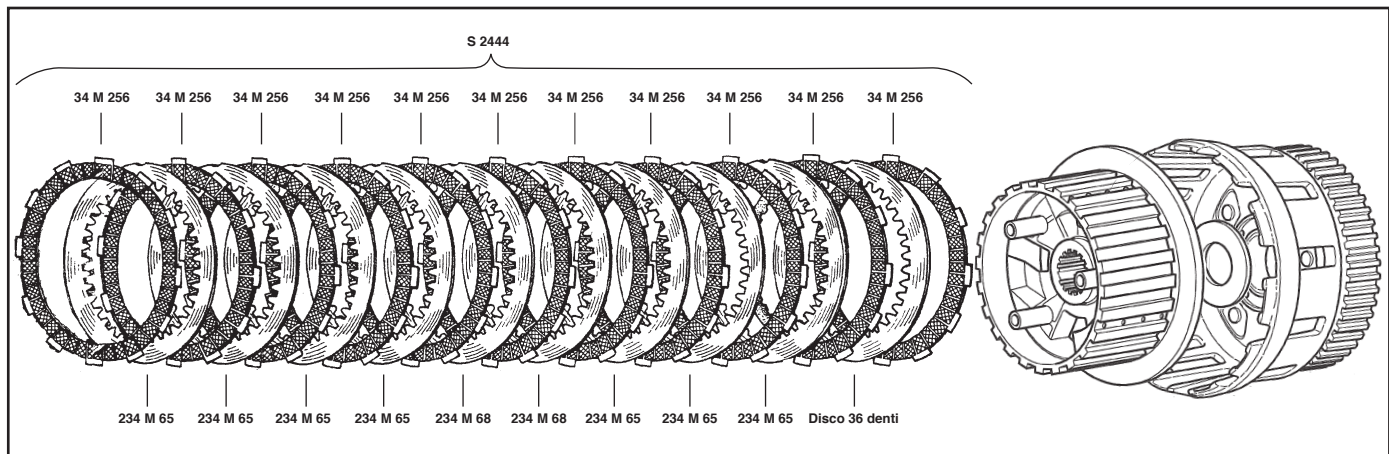

MATRICOLA	DESCRIZIONE
34 M 256	Disco guarnito (anima pressofusa)
234 M 65	Disco acciaio
234 M 68	Disco acciaio diverso spessore
34 M	Disco acciaio (36 denti)
S 2444 in olio	Serie composta da: 11 articolo 34 M 256 8 articolo 234 M 65 1 articolo 234 M 68 Conservare il disco acciaio a 36 denti
S 2444/B	Serie composta da: 11 articolo 34 M 256

MATRICOLA	DESCRIZIONE
234 M 110	VARIANTE Disco guarnito (anima ergal)
S 2665 in olio	Serie composta da: 11 articolo 234 M 110 8 articolo 234 M 65 1 articolo 234 M 68 Conservare il disco acciaio a 36 denti
S 2665/B	Serie composta da: 11 articolo 234 M 110

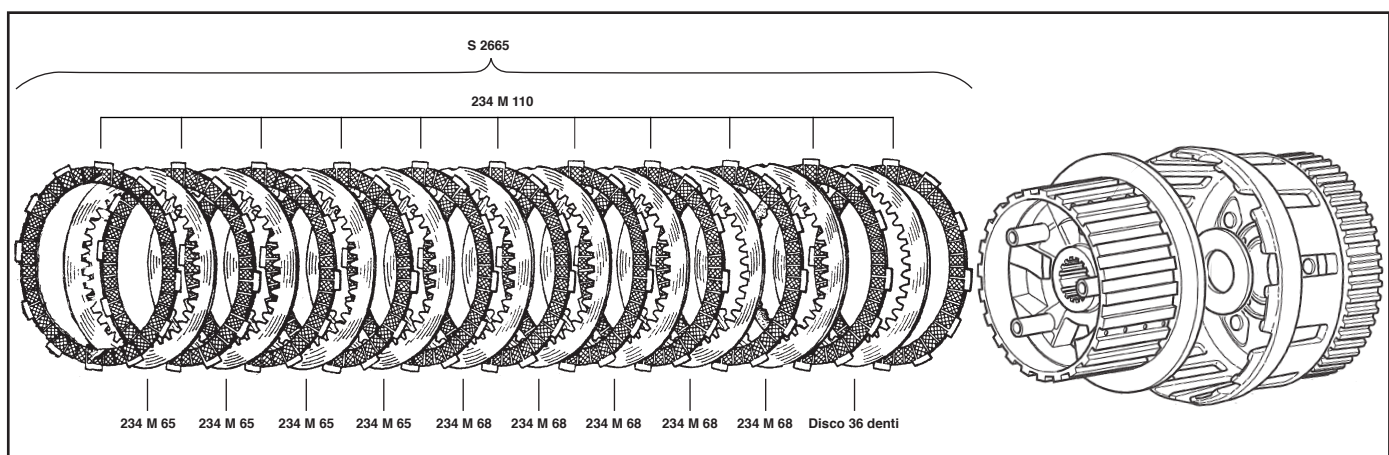

MONSTER

M 1078 cc. - 4T - MONSTER 1100 2009 → 2010

M 1078 cc. - 4T - MONSTER 1100 S 2009 → 2010

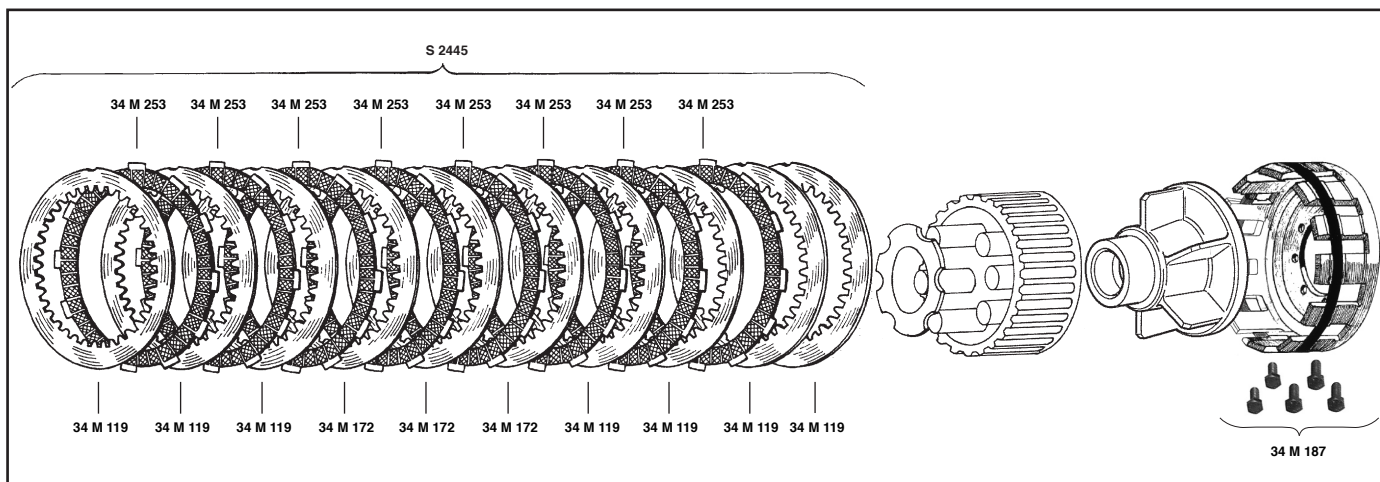

MATRICOLA	DESCRIZIONE
34 M 253	Disco guarnito (anima pressofusa)
34 M 119	Disco acciaio
34 M 172	Disco acciaio diverso spessore
34 M 187	Campana in ergal

MATRICOLA	DESCRIZIONE
S 2445 a secco	Serie composta da: 8 articolo 34 M 253 7 articolo 34 M 119 3 articolo 34 M 172 8 articolo 34 M 253
S 2445/B	Serie composta da: 8 articolo 34 M 253

M 1078 cc. - 4T - MONSTER 1100 2009 → 2010

M 1078 cc. - 4T - MONSTER 1100 S 2009 → 2010

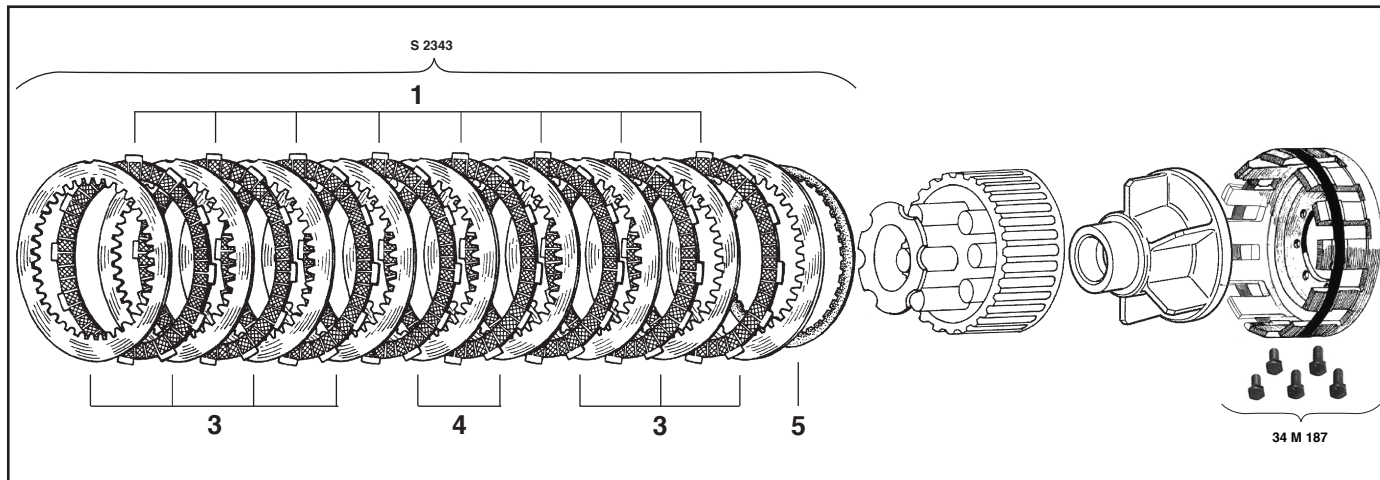

MATRICOLA	DESCRIZIONE
S 2343 a secco	MODIFICA 1 ORGANICA Serie composta da: 8 Dischi guarniti (1) (anima Ergal) 7 Dischi acciaio (3) 2 Disco acciaio diverso spessore (4) 1 Molla di modulazione carico (5)
34 M 187	Campana in ergal

MATRICOLA	DESCRIZIONE
S 2418 a secco	MODIFICA 2 - SINTERIZZATA Serie composta da: 8 Dischi sinterizzati (7) 7 Dischi acciaio (3) 2 Disco acciaio diverso spessore (4) 1 Molla di modulazione carico (5)
34 M 187	Campana in ergal

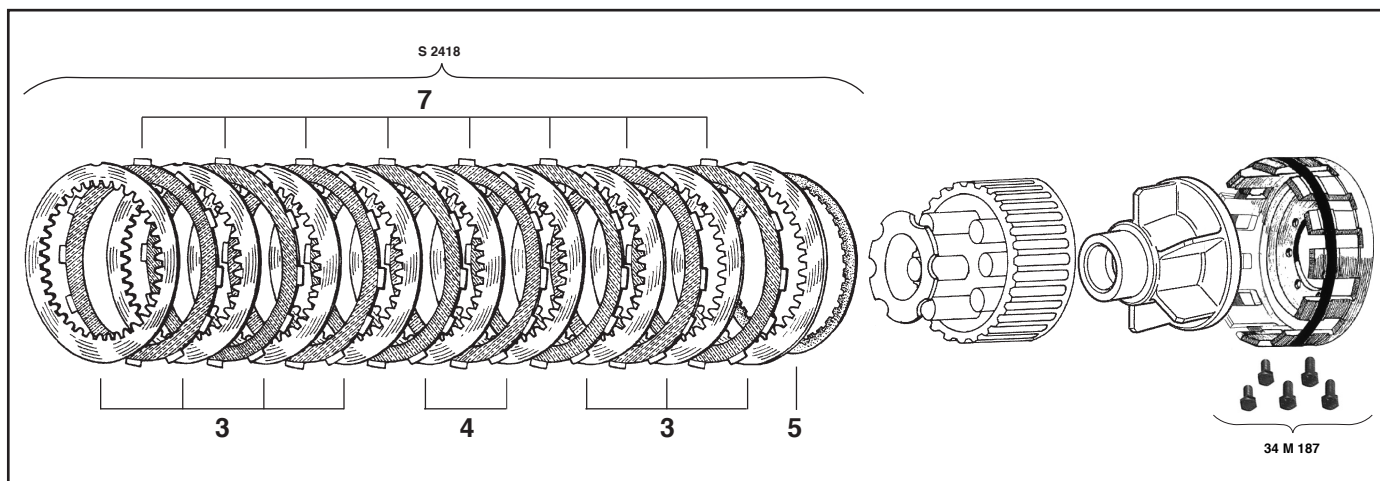

DUCATI

FRIZIONI

MULTISTRADA

15

MTS 618 cc. - 4T - MULTISTRADA 620 2006

MTS 618 cc. - 4T - MULTISTRADA DARK 620 2006

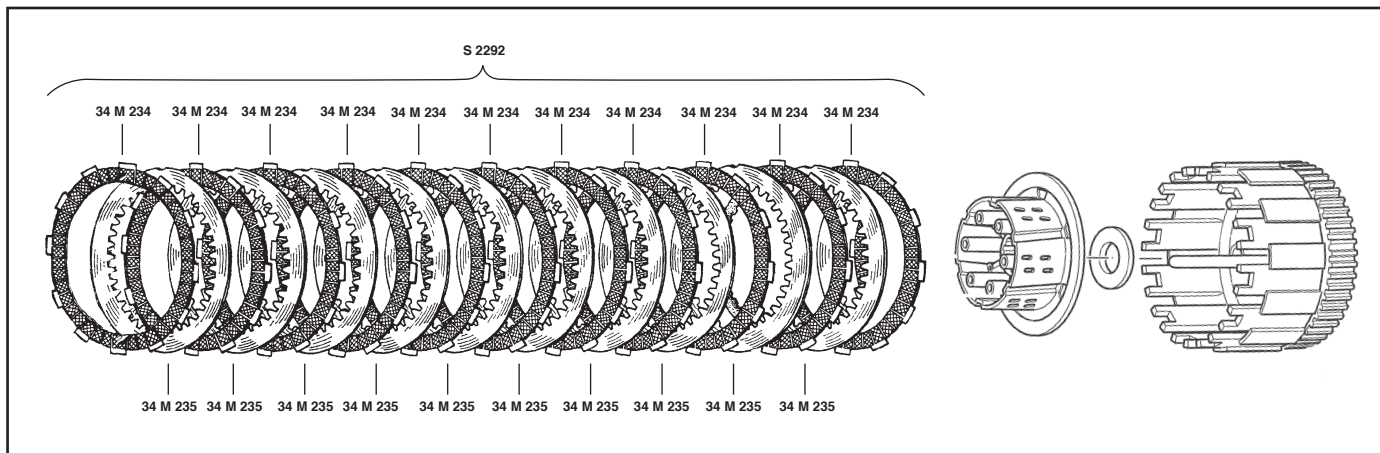

MATRICOLA	DESCRIZIONE
34 M 234	Disco guarnito
34 M 235	Disco acciaio
S 2292 in olio	Serie composta da: 11 articolo 34 M 234 10 articolo 34 M 235
S 2292/B	Serie composta da: 11 articolo 34 M 234

MATRICOLA	DESCRIZIONE
S 2362 in olio	MODIFICA ORGANICA Serie composta da: 12 Dischi guarniti (1) 11 Dischi acciaio (3) 1 Disco acciaio 1,5 mm per calibratura

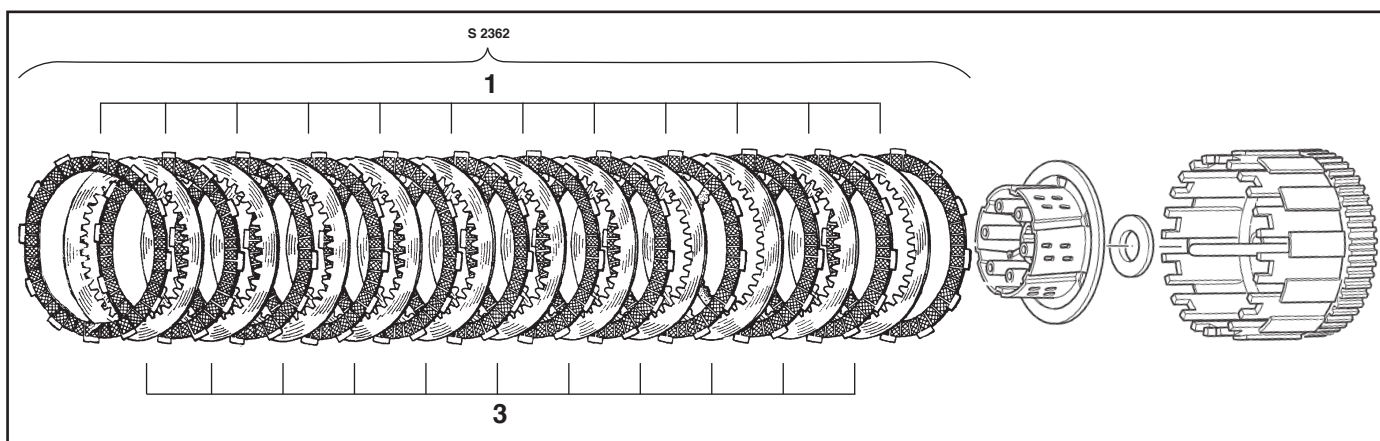

MTS 936 cc. - 4T - MULTISTRADA 950 2018
MTS 937 cc. - 4T - MULTISTRADA 950 TOURING 2017
MTS 1198 cc. - 4T - MULTISTRADA 1200 2010 → 2016
MTS 1198 cc. - 4T - MULTISTRADA 1200 ABS 2010 → 2011
MTS 1198 cc. - 4T - MULTISTRADA 1200 ABS 2016 → 2017
MTS 1198 cc. - 4T - MULTISTRADA 1200 ENDURO 2016 → 2018
MTS 1198 cc. - 4T - MULTISTRADA 1200 S 2010
MTS 1198 cc. - 4T - MULTISTRADA 1200 S 2015 → 2017
MTS 1198 cc. - 4T - MULTISTRADA 1200 S ABS 2012
MTS 1198 cc. - 4T - MULTISTRADA 1200 S D-AIR 2015 → 2017
MTS 1198 cc. - 4T - MULTISTRADA 1200 S ENDURO 2013
MTS 1198 cc. - 4T - MULTISTRADA 1200 S
GRANTURISMO 2013 → 2014

MTS 1198 cc. - 4T - MULTISTRADA 1200 S GT 2013
MTS 1198 cc. - 4T - MULTISTRADA 1200 S
PIKES PEAK 2012 → 2017
MTS 1198 cc. - 4T - MULTISTRADA 1200 S
SPORT 2010 → 2012
MTS 1198 cc. - 4T - MULTISTRADA 1200 S
TOURING 2010 → 2014
MTS 1198 cc. - 4T - MULTISTRADA 1200 S URBAN 2017
MTS 1262 cc. - 4T - MULTISTRADA 1260 ABS 2018 → 2019
MTS 1262 cc. - 4T - MULTISTRADA 1260 S D-AIR 2018 → 2019
MTS 1262 cc. - 4T - MULTISTRADA 1260 S
PIKES PEAK US 2018 → 2019

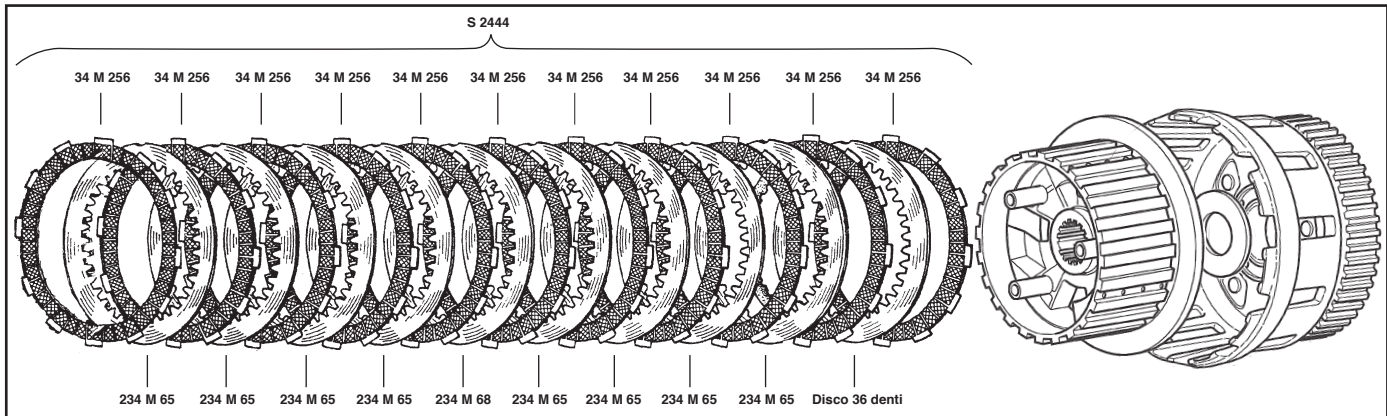

MATRICOLA	DESCRIZIONE
34 M 256	Disco guarnito (anima pressofusa)
234 M 65	Disco acciaio
234 M 68	Disco acciaio diverso spessore
	Disco acciaio (36 denti)
S 2444 in olio	Serie composta da: 11 articolo 34 M 256 8 articolo 234 M 65 1 articolo 234 M 68 Conservare il disco acciaio a 36 denti
S 2444/B	Serie composta da: 11 articolo 34 M 256

MATRICOLA	DESCRIZIONE
234 M 110	VARIANTE Disco guarnito (anima ergal)
S 2665 in olio	Serie composta da: 11 articolo 234 M 110 8 articolo 234 M 65 1 articolo 234 M 68 Conservare il disco acciaio a 36 denti
S 2665/B	Serie composta da: 11 articolo 234 M 110

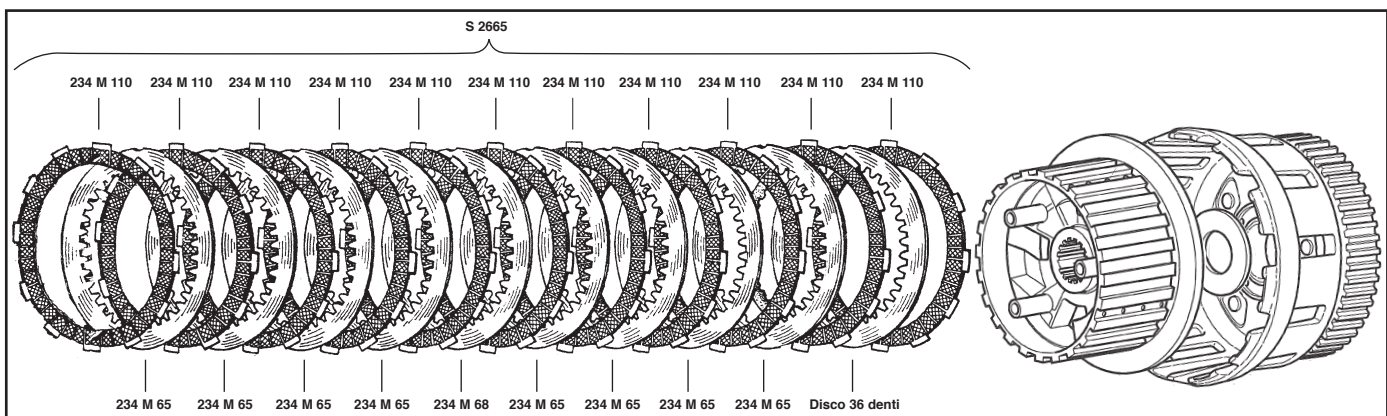

DUCATI

FRIZIONI

MULTISTRADA

17

MTS 1078 cc. - 4T - 1100 MULTISTRADA 1100 2007 → 2009

MTS 1078 cc. - 4T - 1100 MULTISTRADA 1100 S 2007 → 2009

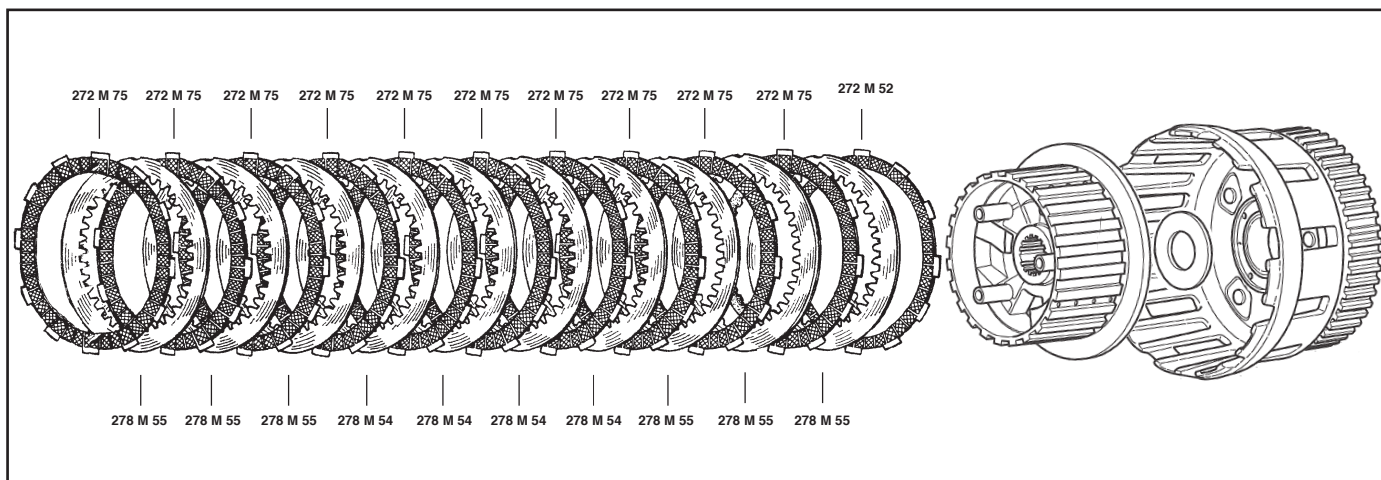

MATRICOLA	DESCRIZIONE
272 M 75	Disco guarnito
272 M 52	Disco guarnito
278 M 54	Disco acciaio 2 mm
278 M 55	Disco acciaio 1,6 mm

MATRICOLA	DESCRIZIONE
S 2400 in olio	Serie composta da: 10 articolo 272M 75 1 articolo 272 M 52 4 articolo 278 M 54 6 articolo 278 M 55
S 2400/B	Serie composta da: 10 articolo 272 ZM 75 1 articolo 272 M 52

MTS 992 cc. - 4T - MULTISTRADA 1000 DS 2003 → 2006

MTS 992 cc. - 4T - MULTISTRADA 1000 SDS 2005 → 2006

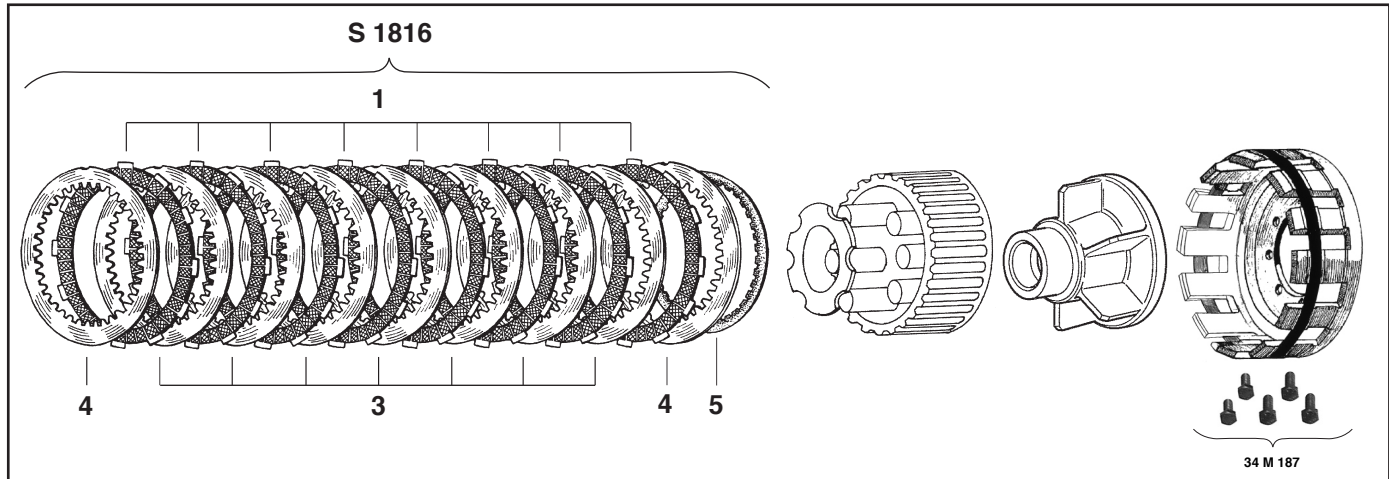

MATRICOLA	DESCRIZIONE
S 1816 a secco	MODIFICA 1 ORGANICA Serie composta da: 8 Dischi guarniti (1) (anima ergal) 7 Dischi acciaio (3) 2 Dischi acciaio diverso spessore (4) 1 Molla di modulazione carico (5)
SM 112/6	Serie di molle
34 M 187	Campana in ergal

MATRICOLA	DESCRIZIONE
S 1817 a secco	MODIFICA 2 - SINTERIZZATA Serie composta da: 8 Dischi sinterizzati (7) 7 Dischi acciaio (3) 2 Dischi acciaio diverso spessore (4) 1 Molla di modulazione carico (5)
SM 112/6	Serie di molle
34 M 187	Campana in ergal

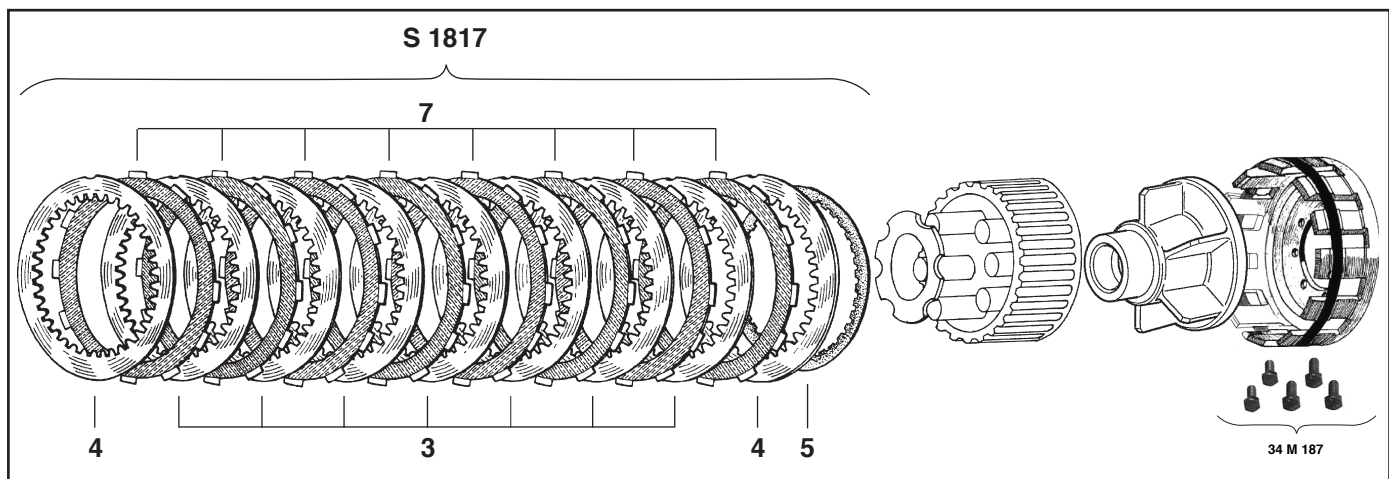

DUCATI

FRIZIONI

PANIGALE

19

SBK 898 cc. - 4T - PANIGALE 899 2014 → 2015

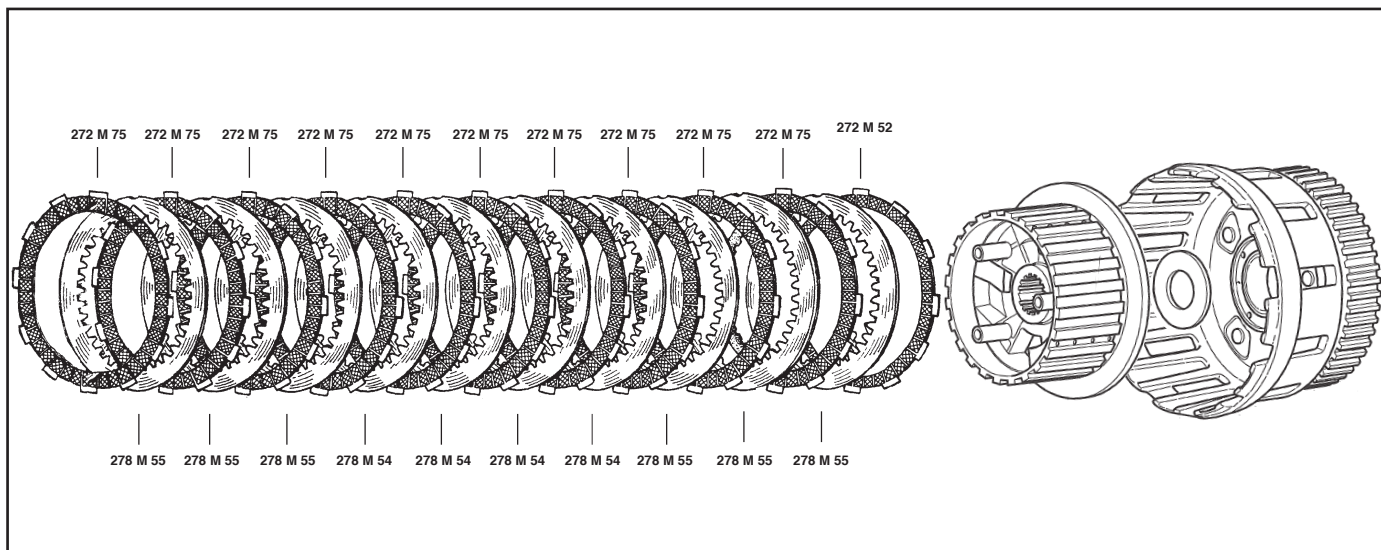

MATRICOLA	DESCRIZIONE
272 M 75	Disco guarnito
272 M 52	Disco guarnito
278 M 55	Disco acciaio
278 M 54	Disco acciaio diverso spessore

MATRICOLA	DESCRIZIONE
S 2400 in olio	Serie composta da: 10 articolo 272M 75 1 articolo 272 M 52 4 articolo 278 M 54 6 articolo 278 M 55
S 2400/B	Serie composta da: 10 articolo 272 ZM 75 1 articolo 272 M 52

SBK 955 cc. - 4T - PANIGALE 959 2016 → 2019
SBK 955 cc. - 4T - PANIGALE 959 CORSE 2018 → 2020
SBK 1103 cc. - 4T - PANIGALE V4 2018 → 2020
SBK 1103 cc. - 4T - PANIGALE V4 S 2018 → 2019
SBK 1103 cc. - 4T - PANIGALE V4 S CORSE 2019
SBK 1103 cc. - 4T - PANIGALE V4

Speciale 2018 → 2019

SBK 1198 cc. - 4T - PANIGALE 1199 2012 → 2014
SBK 1198 cc. - 4T - PANIGALE 1199 R 2013 → 2017
SBK 1198 cc. - 4T - PANIGALE 1199 S 2013 → 2014

SBK 1198 cc. - 4T - PANIGALE S 1199
TRICOLORE 2012 → 2013

SBK 1285 cc. - 4T - PANIGALE 1299 ABS 2015 → 2017
SBK 1285 cc. - 4T - PANIGALE 1299 R 2015
SBK 1285 cc. - 4T - PANIGALE 1299 R FE 2018
SBK 1285 cc. - 4T - PANIGALE 1299 S

ABS 2015 → 2017

SBK 1285 cc. - 4T - PANIGALE S 1299
S 90° Anniversario 2017

SBK 1285 cc. - 4T - PANIGALE S 1299 S
Superleggera 2017

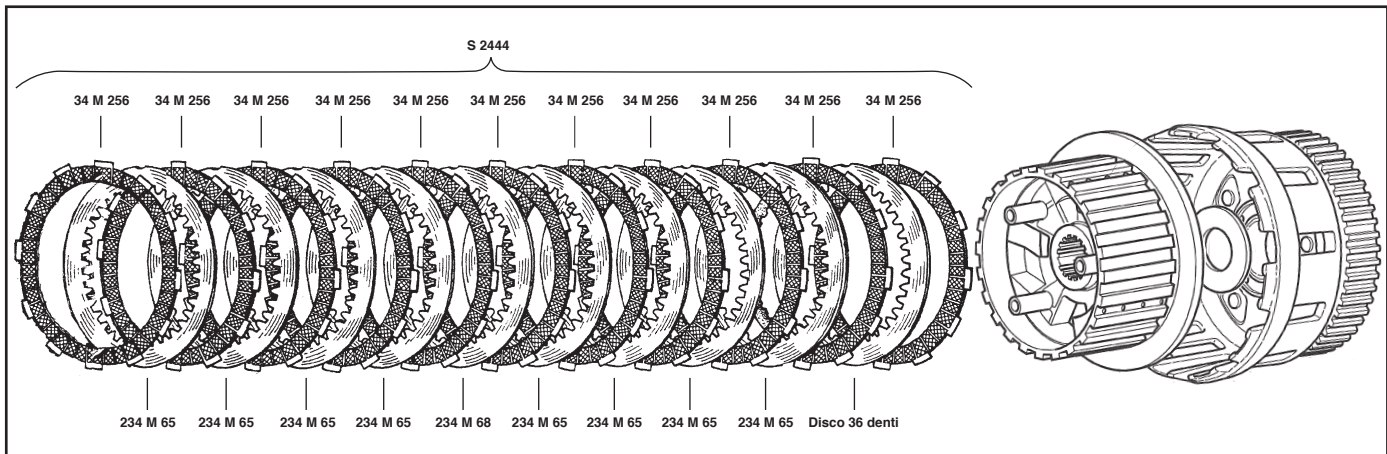

MATRICOLA	DESCRIZIONE
34 M 256 234 M 65 234 M 68	Disco guarnito (anima pressofusa) Disco acciaio Disco acciaio diverso spessore Disco acciaio (36 denti)
S 2444 in olio	Serie composta da: 11 articolo 34 M 256 8 articolo 234 M 65 1 articolo 234 M 68 Conservare disco acciaio a 36 denti
S 2444/B	Serie composta da: 11 articolo 34 M 256

MATRICOLA	DESCRIZIONE
234 M 110	VARIANTE Disco guarnito (anima ergal)
S 2665 in olio	Serie composta da: 11 articolo 234 M 110 8 articolo 234 M 65 1 articolo 234 M 68 Conservare disco acciaio a 36 denti
S 2665/B	Serie composta da: 11 articolo 234 M 110

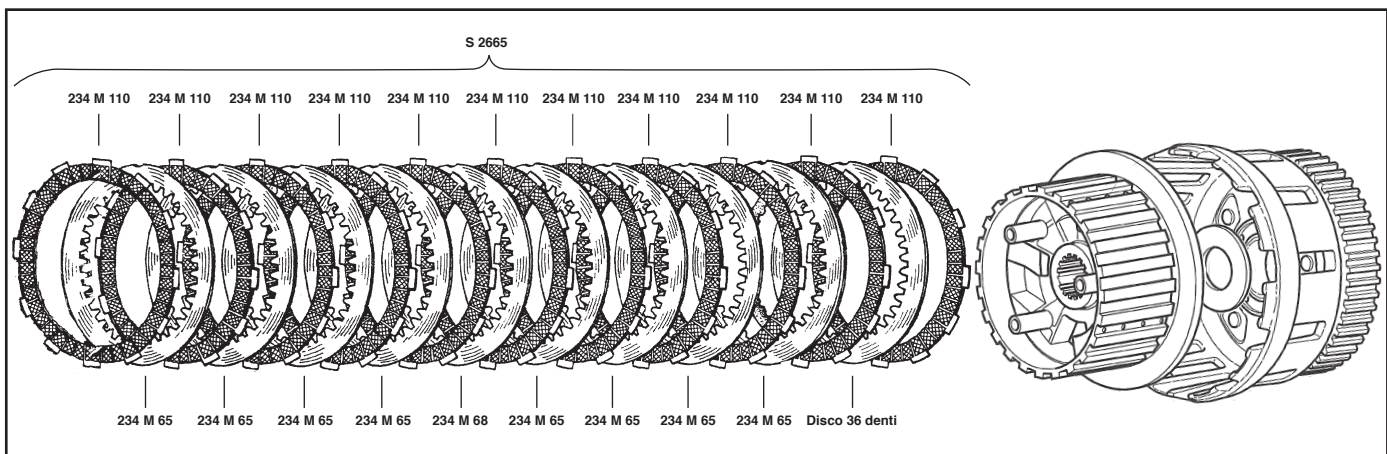

DUCATI

FRIZIONI

SBK

21

- SBK 748 cc. - 4T - 748 1995 → 2003
- SBK 748 cc. - 4T - 748 Biposto 1995 → 2003
- SBK 748 cc. - 4T - 748 E 2001 → 2002
- SBK 748 cc. - 4T - 748 R 2000 → 2002
- SBK 748 cc. - 4T - 748 S 2000 → 2002
- SBK 748 cc. - 4T - 748 SP 1995 → 1997
- SBK 748 cc. - 4T - 748 SPS 1998 → 1999
- SBK 748 cc. - 4T - 749 2003 → 2004
- SBK 748 cc. - 4T - 749 DARK
mono/biposto 2004 → 2006
- SBK 748 cc. - 4T - 749 R 2004 → 2006
- SBK 748 cc. - 4T - 749 S 2003 → 2006
- SBK 996 cc. - 4T - 996 Biposto 2000 → 2001
- SBK 996 cc. - 4T - 996 S 2001
- SBK 996 cc. - 4T - 996 S (USA) 2000
- SBK 996 cc. - 4T - 996 SPS 1999 → 2000
- SBK 996 cc. - 4T - 996 SPS 3 2000

- SBK 998 cc. - 4T - 998 2002 → 2003
- SBK 998 cc. - 4T - 999 2003 → 2006
- SBK 998 cc. - 4T - 996 R/R2
(dal motore n. 151) 2001
- SBK 998 cc. - 4T - 998 R 2002-2004
- SBK 998 cc. - 4T - 998 S 2002
- SBK 998 cc. - 4T - 998 S BAYLISS 2002
- SBK 998 cc. - 4T - 998 S BOSTROM 2002
- SBK 998 cc. - 4T - 998 S FINAL EDITION
mono/biposto 2004
- SBK 998 cc. - 4T - 999 S 2003 → 2004
- SBK 998 cc. - 4T - 999 S 2005 → 2006
- SBK 998 cc. - 4T - 999 R 2003
- SBK 999 cc. - 4T - 999 R 2004 → 2006
- SBK 999 cc. - 4T - 999 R Monoposto 2005
- SBK 999 cc. - 4T - 999 R XEROX 2006

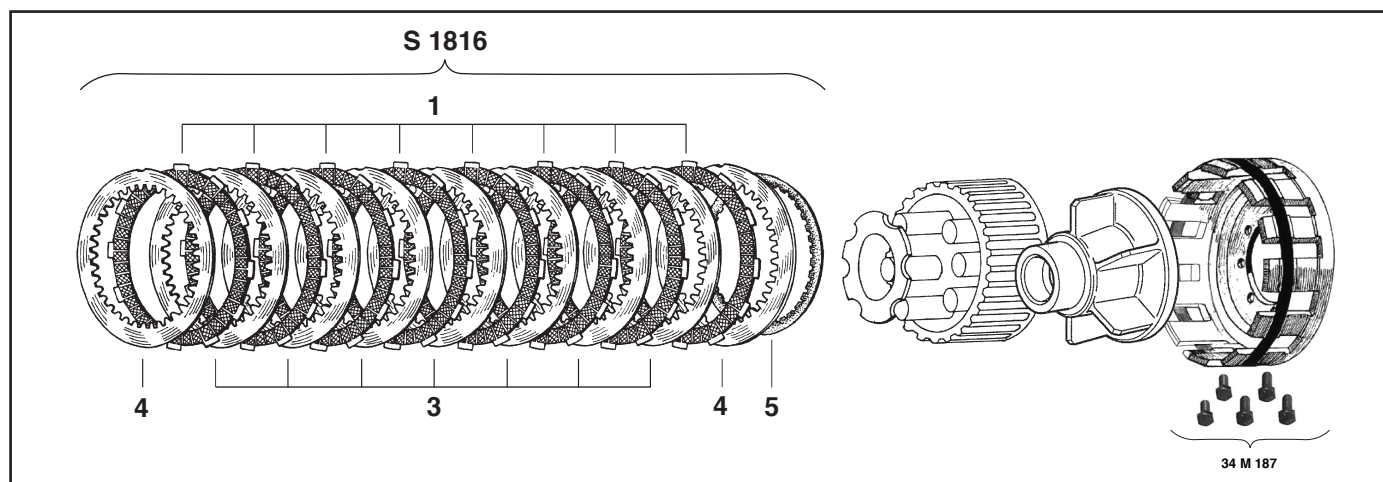

MATRICOLA	DESCRIZIONE
S 1816 a secco	MODIFICA 1 ORGANICA Serie composta da: 8 Dischi guarniti (1) (anima ergal) 7 Dischi acciaio (3) 2 Dischi acciaio diverso spessore (4) 1 Molla di modulazione carico (5)
SM 112/6	Serie di molle
34 M 187	Campana in ergal

MATRICOLA	DESCRIZIONE
S 1817 a secco	MODIFICA 2 - SINTERIZZATA Serie composta da: 8 Dischi sinterizzati (7) 7 Dischi acciaio (3) 2 Dischi acciaio diverso spessore (4) 1 Molla di modulazione carico (5)
SM 112/6	Serie di molle
34 M 187	Campana in ergal

- SBK 748 cc. - 4T - 748 1995 → 2003
- SBK 748 cc. - 4T - 748 Biposto 1995 → 2003
- SBK 748 cc. - 4T - 748 E 2001 → 2002
- SBK 748 cc. - 4T - 748 R 2000 → 2002
- SBK 748 cc. - 4T - 748 S 2000 → 2002
- SBK 748 cc. - 4T - 748 SP 1995 → 1997
- SBK 748 cc. - 4T - 748 SPS 1998 → 1999
- SBK 748 cc. - 4T - 749 2003 → 2004
- SBK 748 cc. - 4T - 749 DARK
mono/biposto 2004 → 2006
- SBK 748 cc. - 4T - 749 R 2004 → 2006
- SBK 748 cc. - 4T - 749 S 2003 → 2006
- SBK 996 cc. - 4T - 996 Biposto 2000 → 2001
- SBK 996 cc. - 4T - 996 S 2001
- SBK 996 cc. - 4T - 996 S (USA) 2000
- SBK 996 cc. - 4T - 996 SPS 1999 → 2000

- SBK 996 cc. - 4T - 996 SPS 3 2000
- SBK 998 cc. - 4T - 998 2002 → 2003
- SBK 998 cc. - 4T - 999 2003 → 2006
- SBK 998 cc. - 4T - 996 R/R2 (dal motore n.151) 2001
- SBK 998 cc. - 4T - 998 R 2002-2004
- SBK 998 cc. - 4T - 998 S 2002
- SBK 998 cc. - 4T - 998 S BAYLISS 2002
- SBK 998 cc. - 4T - 998 S BOSTROM 2002
- SBK 998 cc. - 4T - 998 S FINAL EDITION
mono/biposto 2004
- SBK 998 cc. - 4T - 999 S 2003 → 2004
- SBK 998 cc. - 4T - 999 S 2005 → 2006
- SBK 998 cc. - 4T - 999 R 2003
- SBK 999 cc. - 4T - 999 R 2004 → 2006
- SBK 999 cc. - 4T - 999 R Monoposto 2005
- SBK 999 cc. - 4T - 999 R XEROX 2006

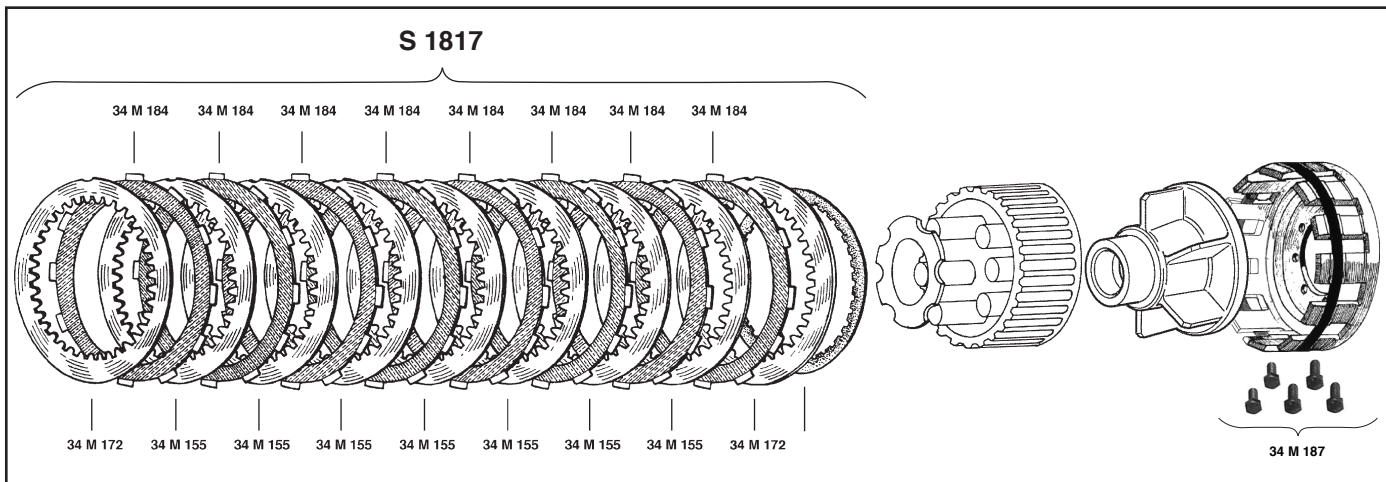

MATRICOLA	DESCRIZIONE
S 1817 a secco	MODIFICA 2 - SINTERIZZATA Serie composta da: 8 Dischi sinterizzati (7) 7 Dischi acciaio (3) 2 Dischi acciaio diverso spessore (4) 1 Molla di modulazione carico (5)
SM 112/6	Serie di molle
34 M 187	Campana in ergal

MATRICOLA	DESCRIZIONE

DUCATI

FRIZIONI

SBK

23

SBK 849 cc. - 4T - 848 2008 → 2010

SBK 849 cc. - 4T - 848 EVO 2011 → 2013

SBK 849 cc. - 4T - 848 EVO CORSE 2013

SBK 849 cc. - 4T - 848 EVO CORSE SPECIAL EDITION 2012

SBK 849 cc. - 4T - 848 EVO CORSE USA 2012

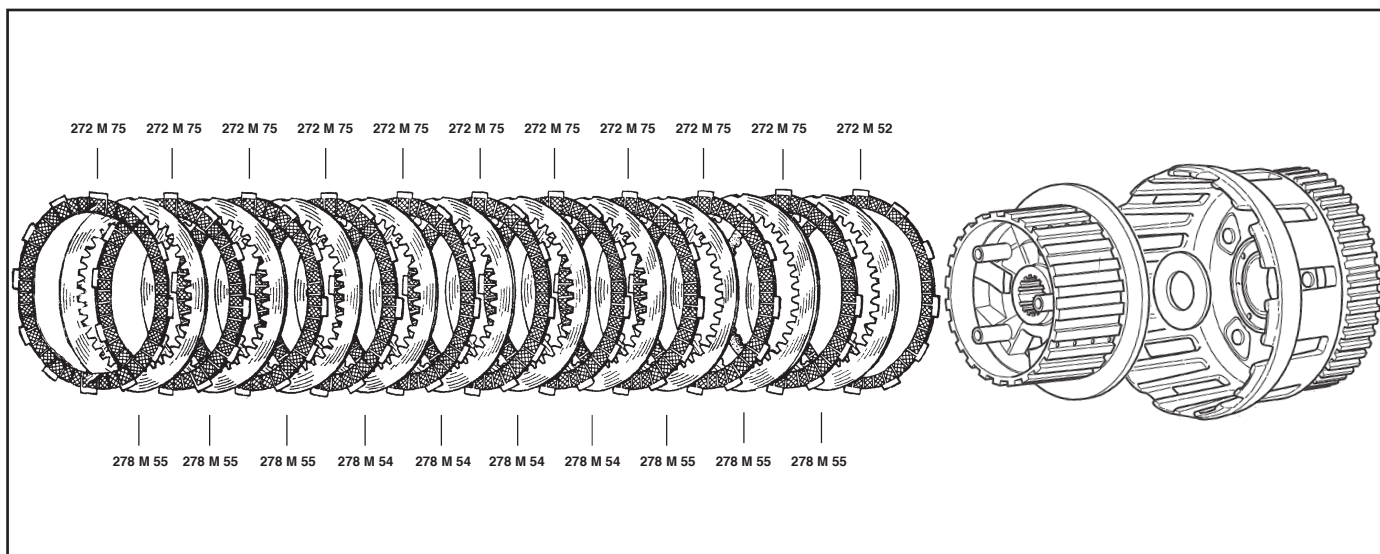

MATRICOLA	DESCRIZIONE
272 M 75	Disco guarnito
272 M 52	Disco guarnito
278 M 55	Disco acciaio
278 M 54	Disco acciaio diverso spessore

MATRICOLA	DESCRIZIONE
S 2400 in olio	Serie composta da: 10 articolo 272M 75 1 articolo 272 M 52 4 articolo 278 M 54 6 articolo 278 M 55
S 2400/B	Serie composta da: 10 articolo 272 ZM 75 1 articolo 272 M 52

- SBK 1099 cc. - 4T - 1098 2007**
- SBK 1099 cc. - 4T - 1098 Biposto 2008**
- SBK 1099 cc. - 4T - 1098 S 2007 → 2008**
- SBK 1099 cc. - 4T - 1098 S biposto 2008**
- SBK 1099 cc. - 4T - 1098 S TRICOLORE 2007 → 2008**
- SBK 1099 cc. - 4T - 1098 S TRICOLORE biposto 2008**
- SBK 1198 cc. - 4T - 1198 2009 → 2011**
- SBK 1198 cc. - 4T - 1198 S 2009 → 2010**
- SBK 1198 cc. - 4T - 1198 S CORSE 2010**

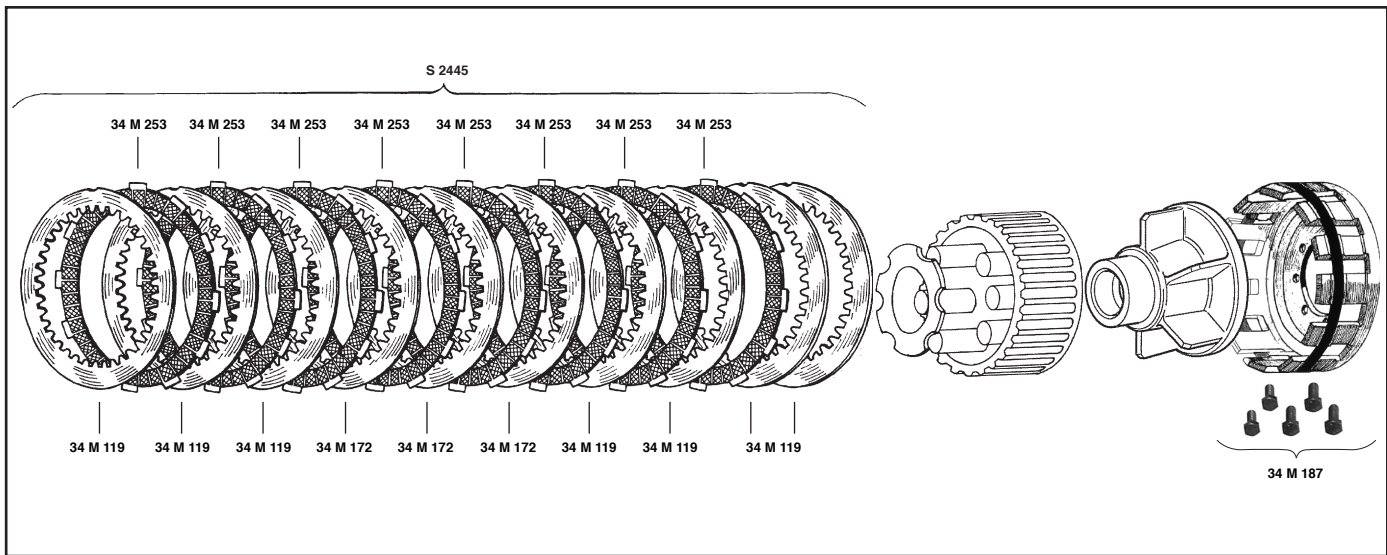

MATRICOLA	DESCRIZIONE
34 M 253	Disco guarnito (anima pressofusa)
34 M 119	Disco acciaio
34 M 172	Disco acciaio diverso spessore

MATRICOLA	DESCRIZIONE
S 2445 a secco	Serie composta da: 8 articolo 34 M 253 7 articolo 34 M 119 3 articolo 34 M 172
S 2445/B	Serie composta da: 8 articolo 34 M 253

DUCATI

FRIZIONI

SBK

25

- SBK 1099 cc. - 4T - 1098 2007**
- SBK 1099 cc. - 4T - 1098 biposto 2008**
- SBK 1099 cc. - 4T - 1098 S 2007 → 2008**
- SBK 1099 cc. - 4T - 1098 S biposto 2008**
- SBK 1099 cc. - 4T - 1098 S TRICOLORE 2007 → 2008**
- SBK 1099 cc. - 4T - 1098 S TRICOLORE biposto 2008**
- SBK 1198 cc. - 4T - 1198 2009 → 2011**
- SBK 1198 cc. - 4T - 1198 S 2009 → 2010**
- SBK 1198 cc. - 4T - 1198 S CORSE 2010**

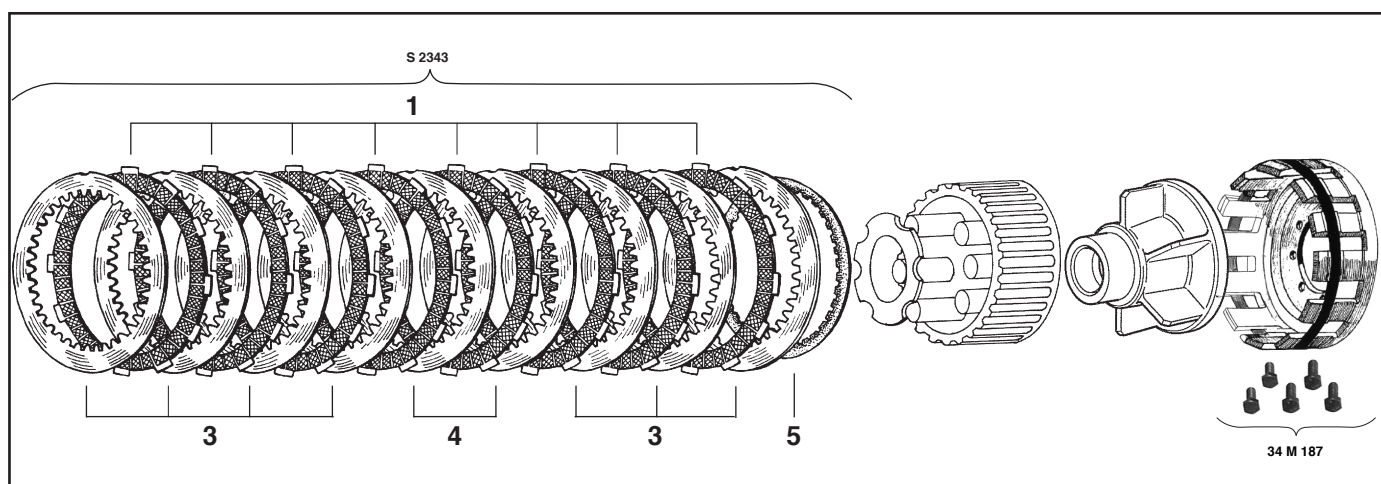

MATRICOLA	DESCRIZIONE
S 2343 a secco	MODIFICA 1 ORGANICA Serie composta da: 8 Dischi guarniti (1) (anima Ergal) 7 Dischi acciaio (3) 2 Disco acciaio diverso spessore (4) 1 Molla di modulazione carico (5)
34 M 187	Campana in ergal

MATRICOLA	DESCRIZIONE
S 2418 a secco	MODIFICA 2 - SINTERIZZATA Serie composta da: 8 Dischi sinterizzati (7) 7 Dischi acciaio (3) 2 Disco acciaio diverso spessore (4) 1 Molla di modulazione carico (5)
34 M 187	Campana in ergal

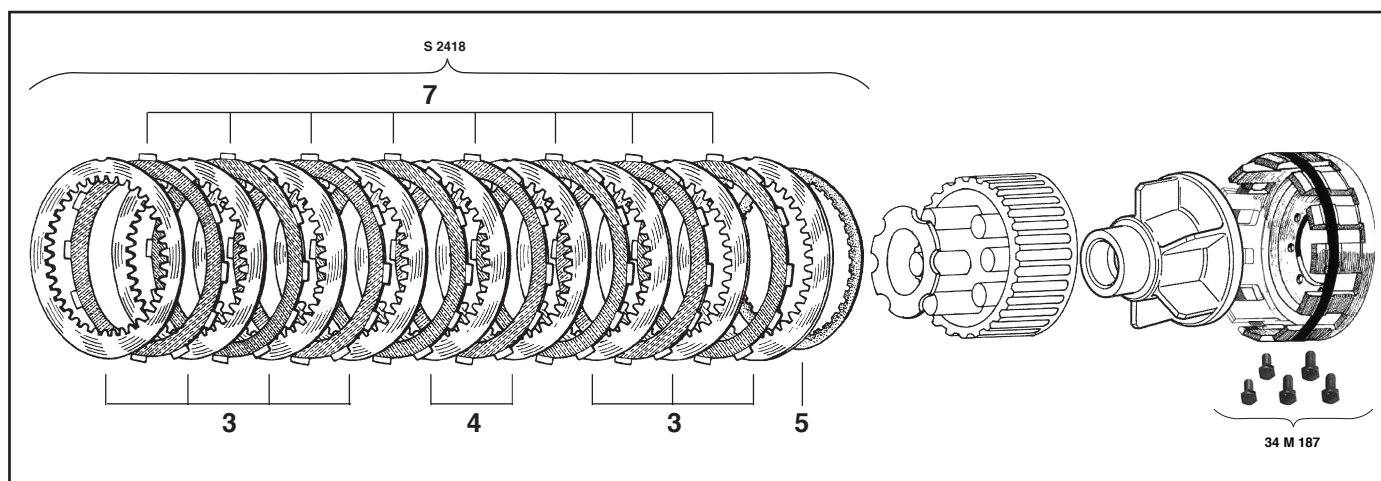

- SBK 1198 cc. - 4T - 1098 R 2008 → 2009**
- SBK 1198 cc. - 4T - 1098 R BAYLISS 2009**
- SBK 1198 cc. - 4T - 1098 R 2008 → 2010**
- SBK 1198 cc. - 4T - 1098 R monoposto 2008**
- SBK 1198 cc. - 4T - 1098 R EU 2008 → 2009**
- SBK 1198 cc. - 4T - 1198 R Corse 2008 → 2010**
- SBK 1198 cc. - 4T - 1198 SP 2011**

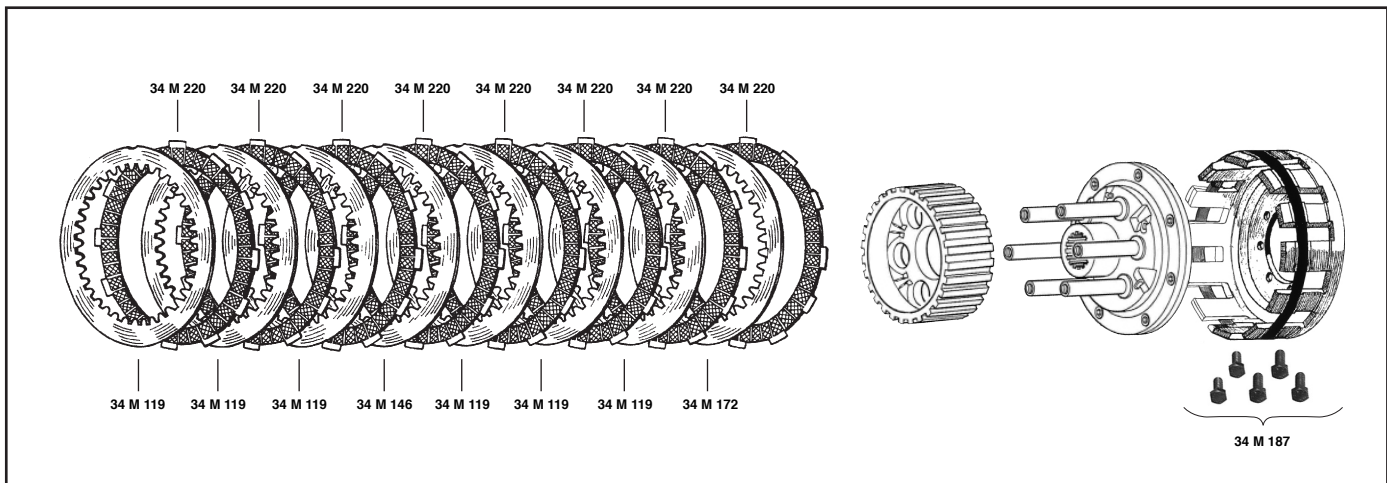

MATRICOLA	DESCRIZIONE
34 M 220	Disco guarnito (anima ergal)
34 M 172	Disco acciaio frontale
34 M 119	Disco acciaio
34 M 146	Disco acciaio bombato
34 M 187	Campana in ergal

MATRICOLA	DESCRIZIONE
S 2401 a secco	Serie composta da: 8 articolo 34 M 220 6 articolo 34 M 119 1 articolo 34 M 146 1 articolo 34 M 172
S 2401/B	Serie composta da: 8 articolo 34 M 220

SBK 1198 cc. - 4T - 1098 R 2008 → 2009
 SBK 1198 cc. - 4T - 1098 R BAYLISS 2009
 SBK 1198 cc. - 4T - 1098 R 2008 → 2010

SBK 1198 cc. - 4T - 1098 R EU 2008 → 2010
 SBK 1198 cc. - 4T - 1198 R Corse 2008 → 2010
 SBK 1198 cc. - 4T - 1198 SP 2011

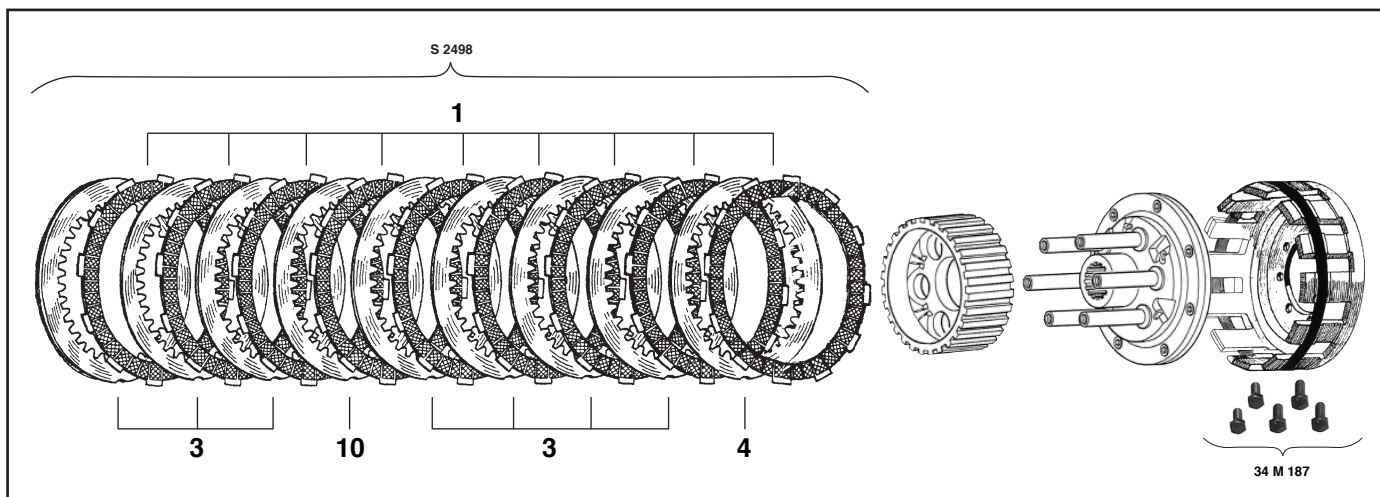

MATRICOLA	DESCRIZIONE
S 2498 a secco	MODIFICA 1 - ORGANICA Serie composta da: 9 Dischi guarniti (1) 1 Disco acciaio bombato (10) 7 Dischi acciaio (3) 1 Disco acciaio diverso spessore (4)
34 M 187	Campana in ergal

MATRICOLA	DESCRIZIONE
S 2411 a secco	MODIFICA 2 - SINTERIZZATA Serie composta da: 8 Dischi sinterizzati (7) 6 Dischi acciaio (3) 1 Disco acciaio diverso spessore (4) 1 Disco acciaio bombato (10)
34 M 187	Campana in ergal

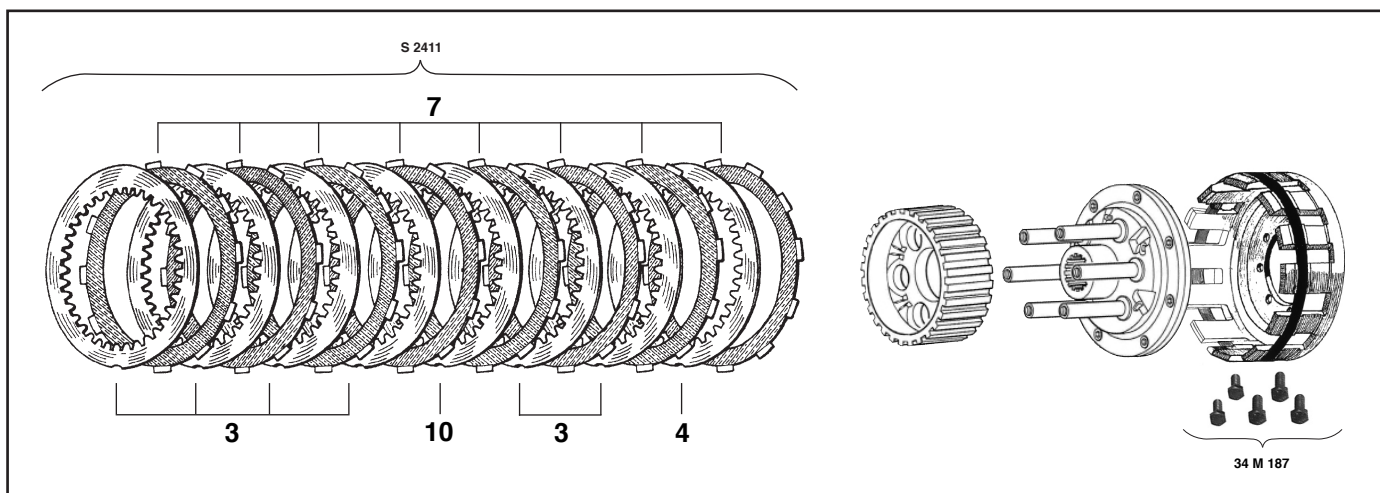

SCR 803 cc. - 4T - SCRAMBLER CLASSIC 2015 → 2017

SCR 803 cc. - 4T - SCRAMBLER CAFE' RACER 2017

SCR 803 cc. - 4T - SCRAMBLER DESERT SLED 2017

SCR 803 cc. - 4T - SCRAMBLER FLAT TRACK PRO 2016 → 2017

SCR 803 cc. - 4T - SCRAMBLER FULL THROTTLE 2015 → 2017

SCR 803 cc. - 4T - SCRAMBLER ICON 2015 → 2017

SCR 803 cc. - 4T - SCRAMBLER URBAN ENDURO 2015 → 2016

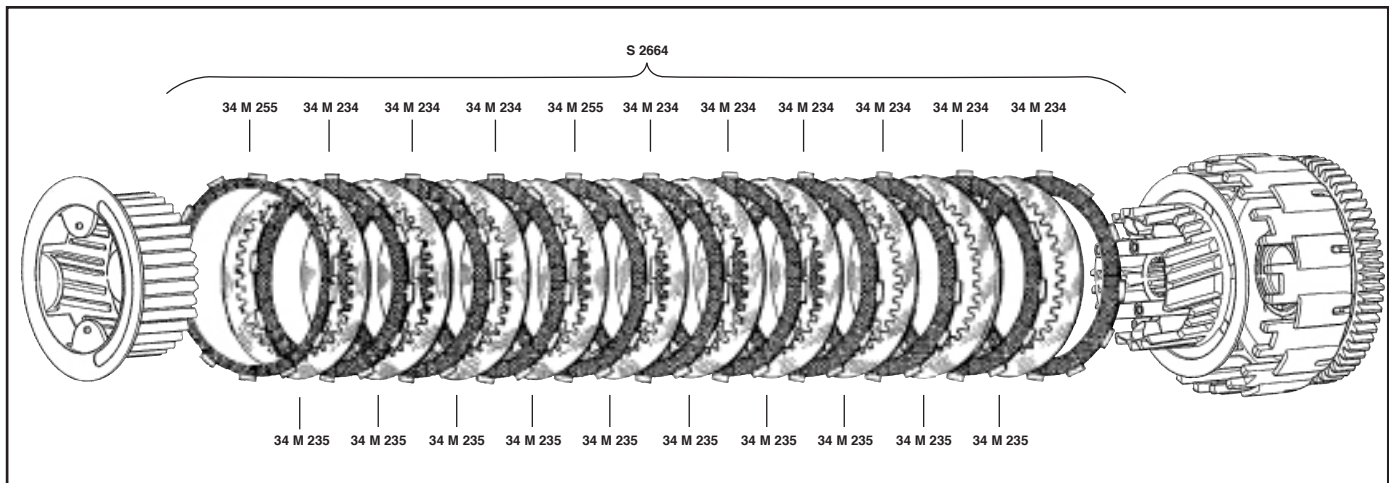

MATRICOLA	DESCRIZIONE
34 M 234	Disco guarnito
34 M 255	Disco guarnito
34 M 235	Disco acciaio
S 2664 in olio	Serie composta da: 10 articolo 34 M 234 1 articolo 34 M 255 10 articolo 34 M 235
S 2664/B	Serie composta da: 10 articolo 34 M 234 1 articolo 34 M 255

MATRICOLA	DESCRIZIONE
S 2666 in olio	MODIFICA ORGANICA Serie composta da: 11 dischi guarniti (1) 1 disco guarnito (1B) 11 dischi acciaio (3)

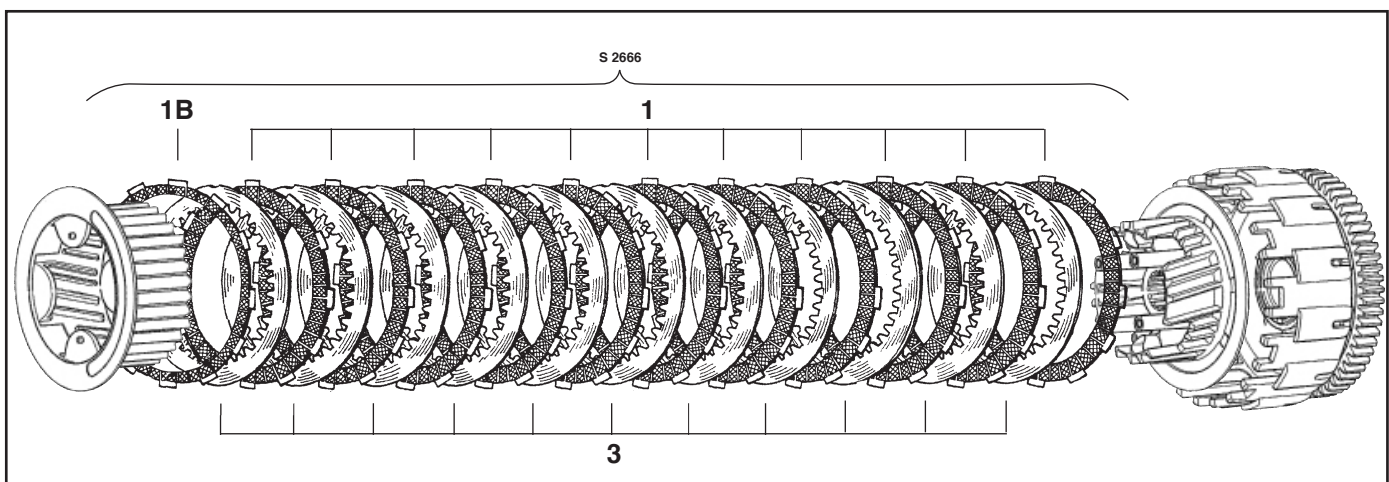

DUCATI

FRIZIONI

SPORT

29

- SS 618 cc. - 4T - SUPERSPORT 620 S 2003
- SS 748 cc. - 4T - SUPERSPORT 750 SS 1998 → 2002
- SS 748 cc. - 4T - SUPERSPORT 750 S 2001 → 2002
- SS 803 cc. - 4T - SUPERSPORT 800 2003 → 2005
- SS 803 cc. - 4T - SUPERSPORT 800 S 2003
- SS 803 cc. - 4T - SUPERSPORT 800 USA 2006 → 2007

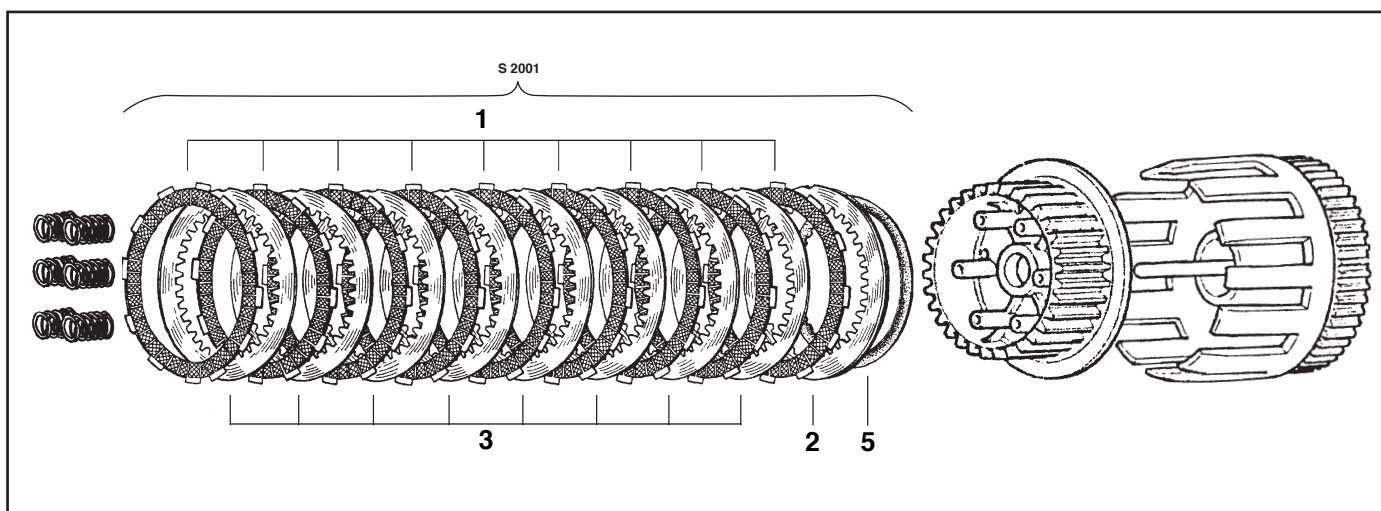

MATRICOLA	DESCRIZIONE
S 2001 in olio	MODIFICA Serie composta da: 9 Dischi guarniti (1) 8 Dischi acciaio (3) 1 Disco guarnito da una parte (2) 1 Molla modulazione carico (5)
SM 111/6	Serie di molle 34 M 224

MATRICOLA	DESCRIZIONE

- SS 904 cc. - 4T - 900 ie 1991 → 2002
- SS 904 cc. - 4T - 900 MH EVOLUZIONE 2001 → 2002
- SS 904 cc. - 4T - 900 SS DESMO 2000 → 2002
- SS 904 cc. - 4T - 900 SS DESMODUE
(2a serie) 1999 → 2002
- SS 904 cc. - 4T - 900 SS SPORT 2002

- SC 904 cc. - 4T - 900 SPORT CLASSIC 2001 → 2002
- SC 992 cc. - 4T - PAUL SMART 1000 2006
- SC 992 cc. - 4T - SPORT 1000 2006
- SC 992 cc. - 4T - SPORT 1000 monoposto (J) 2007
- SS 992 cc. - 4T - SUPER SPORT 1000 2003 → 2005
- SS 992 cc. - 4T - SUPER SPORT 1000 DS 2003 → 2006

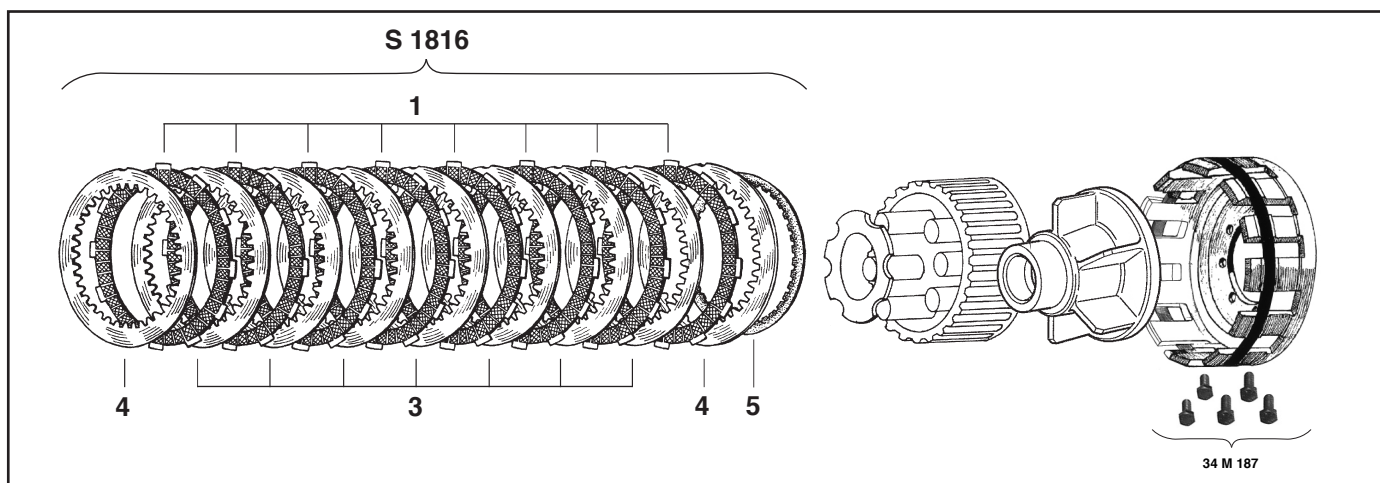

MATRICOLA	DESCRIZIONE
S 1816 a secco	MODIFICA 1 ORGANICA Serie composta da: 8 Dischi guarniti (1) (anima ergal) 7 Dischi acciaio (3) 2 Dischi acciaio diverso spessore (4) 1 Molla di modulazione carico (5)
SM 112/6	Serie di molle
34 M 187	Campana in ergal

MATRICOLA	DESCRIZIONE
S 1817 a secco	MODIFICA 2 - SINTERIZZATA Serie composta da: 8 Dischi sinterizzati (7) 7 Dischi acciaio (3) 2 Dischi acciaio diverso spessore (4) 1 Molla di modulazione carico (5)
SM 112/6	Serie di molle
34 M 187	Campana in ergal

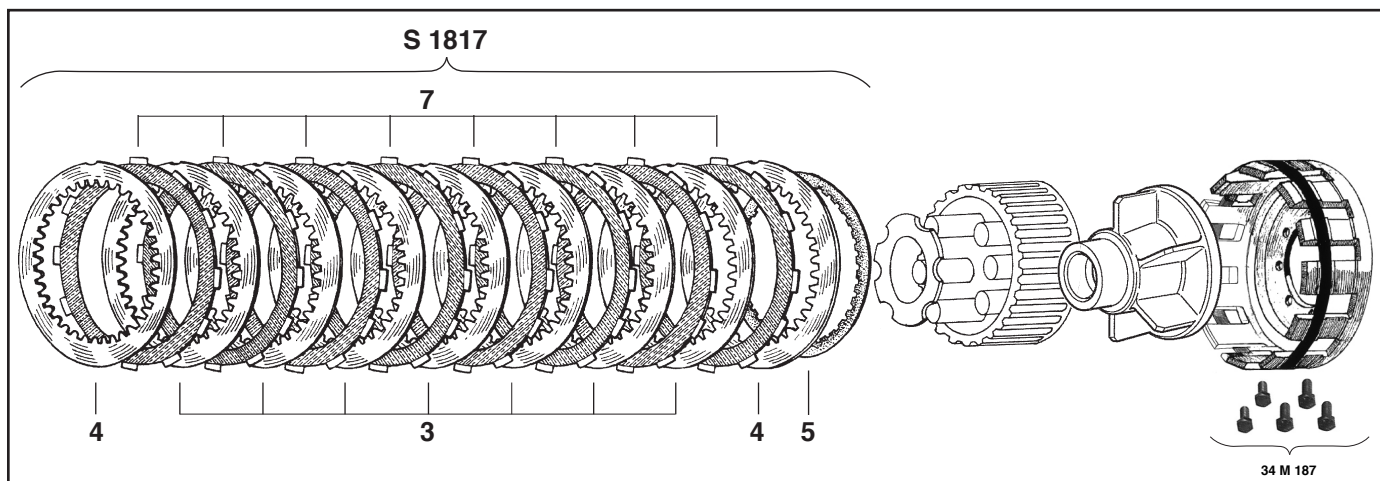

SPORT

31

SS 936 cc. - 4T - 939 SUPER SPORT 2017 → 2019

SS 936 cc. - 4T - 939 SUPER SPORT S 2017 → 2019

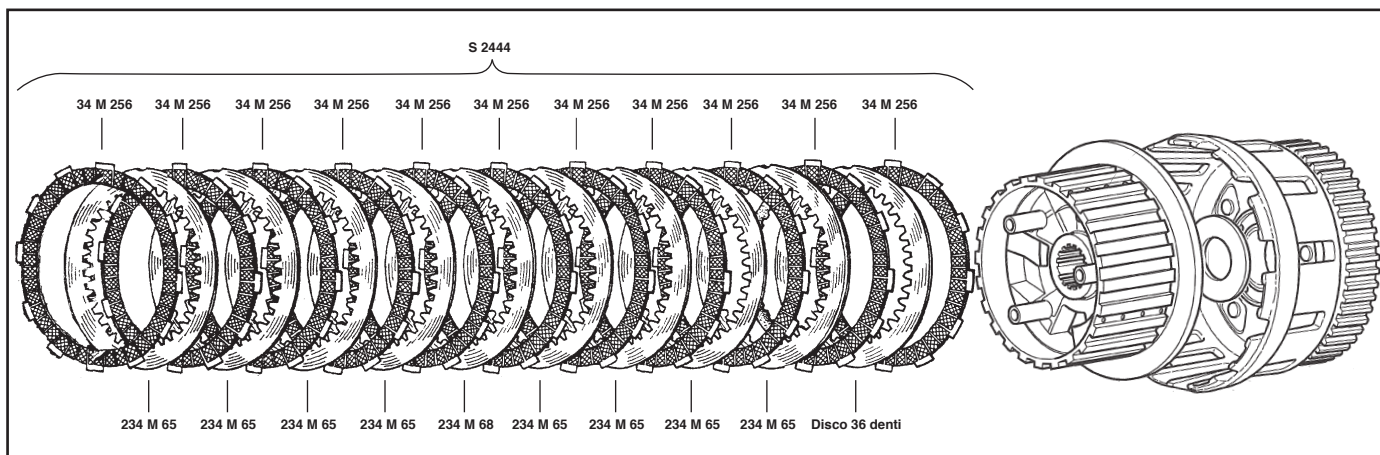

MATRICOLA	DESCRIZIONE
34 M 256	Disco guarnito (anima pressofusa)
234 M 65	Disco acciaio
234 M 68	Disco acciaio diverso spessore
S 2444	Disco acciaio (36 denti)
S 2444	Serie composta da: 11 articolo 34 M 256 8 articolo 234 M 65 1 articolo 234 M 68 Conservare il disco acciaio a 36 denti
S 2444/B	Serie composta da: 11 articolo 34 M 256

MATRICOLA	DESCRIZIONE
234 M 110	VARIANTE Disco guarnito (anima ergal)
S 2665	Serie composta da: 11 articolo 234 M 110 8 articolo 234 M 65 1 articolo 234 M 68 Conservare il disco acciaio a 36 denti
S 2665/B	Serie composta da: 11 articolo 234 M 110

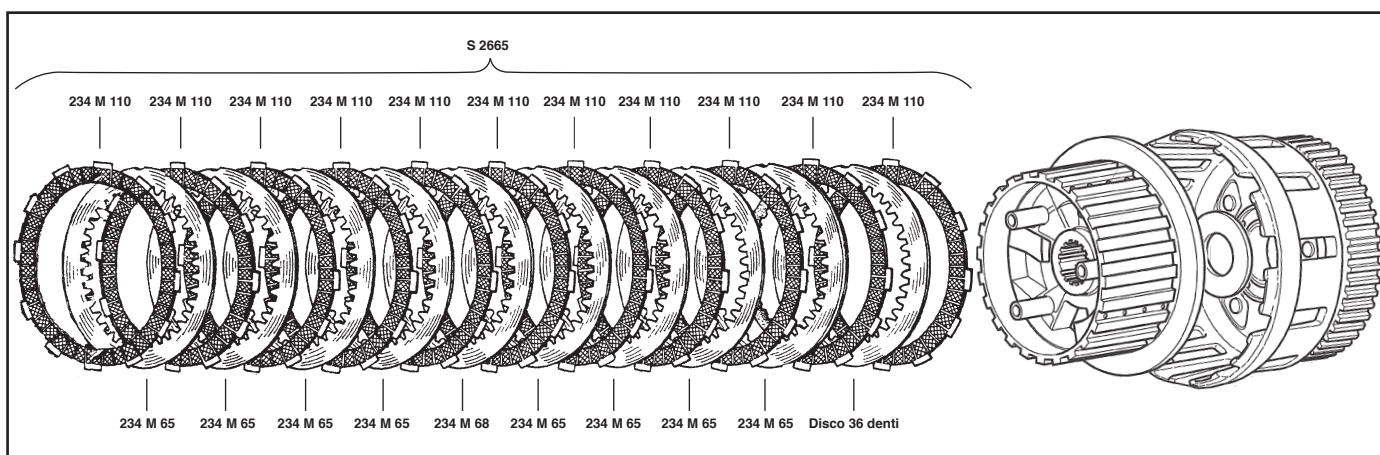

- SC 992 cc. - 4T - GT 1000 2007 → 2010
- SC 992 cc. - 4T - GT 1000 TOURING 2009
- SC 992 cc. - 4T - SPORT 1000 BIPOSTO 2007 → 2008
- SC 992 cc. - 4T - SPORT 1000 S 2007 → 2009

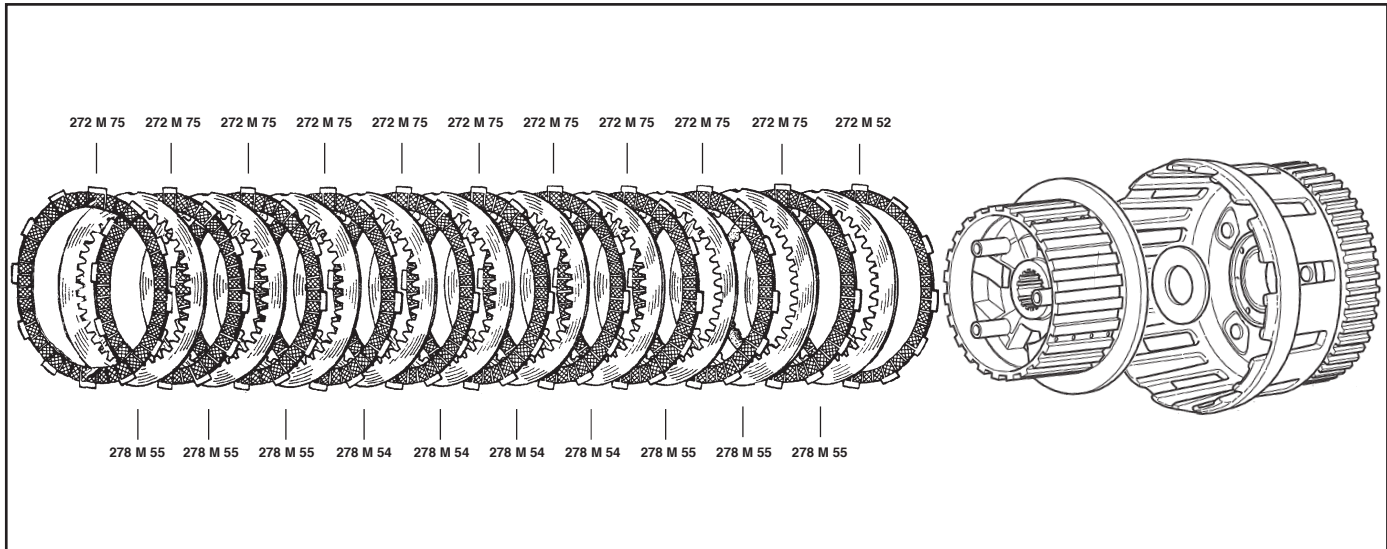

MATRICOLA	DESCRIZIONE
272 M 75	Disco guarnito
272 M 52	Disco guarnito
278 M 54	Disco acciaio 2 mm
278 M 55	Disco acciaio 1,6 mm

MATRICOLA	DESCRIZIONE
S 2400 in olio	Serie composta da: 10 articolo 272M 75 1 articolo 272 M 52 4 articolo 278 M 54 6 articolo 278 M 55
S 2400/B	Serie composta da: 10 articolo 272 ZM 75 1 articolo 272 M 52

SF 849 cc. - 4T - STREETFIGHTER 848 2012 → 2015

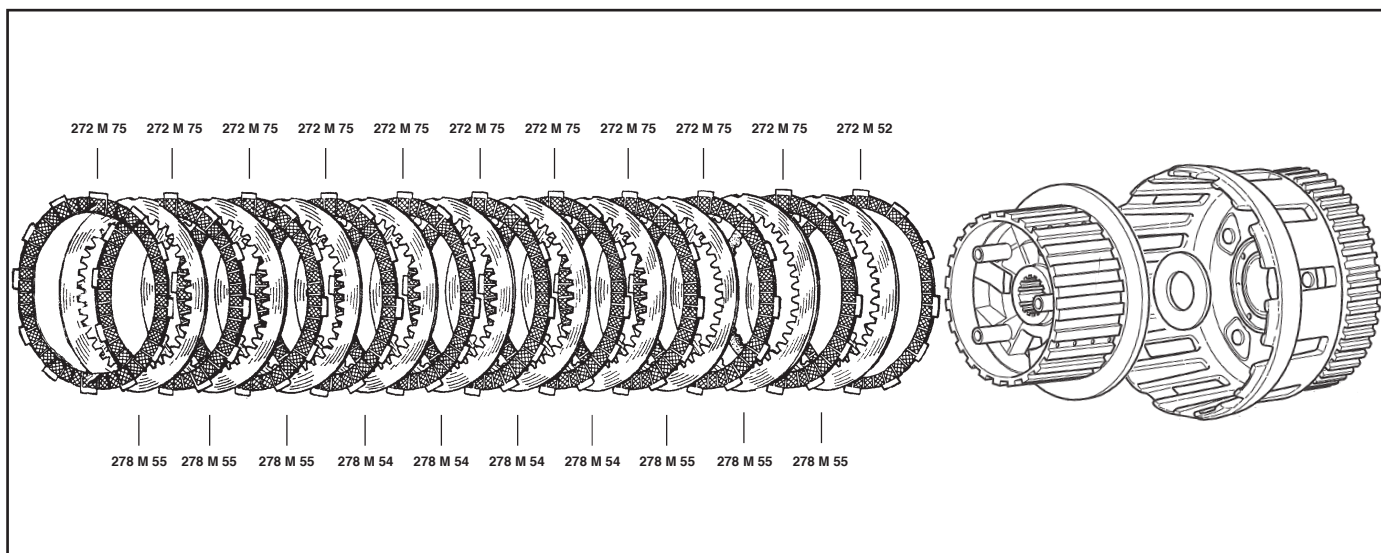

MATRICOLA	DESCRIZIONE
272 M 75	Disco guarnito
272 M 52	Disco guarnito
278 M 55	Disco acciaio
278 M 54	Disco acciaio diverso spessore

MATRICOLA	DESCRIZIONE
S 2400 in olio	Serie composta da: 10 articolo 272M 75 1 articolo 272 M 52 4 articolo 278 M 54 6 articolo 278 M 55
S 2400/B	Serie composta da: 10 articolo 272 ZM 75 1 articolo 272 M 52

SF 1099 cc. - 4T - STREETFIGHTER 2010 → 2011

SF 1099 cc. - 4T - STREETFIGHTER S 2010 → 2013

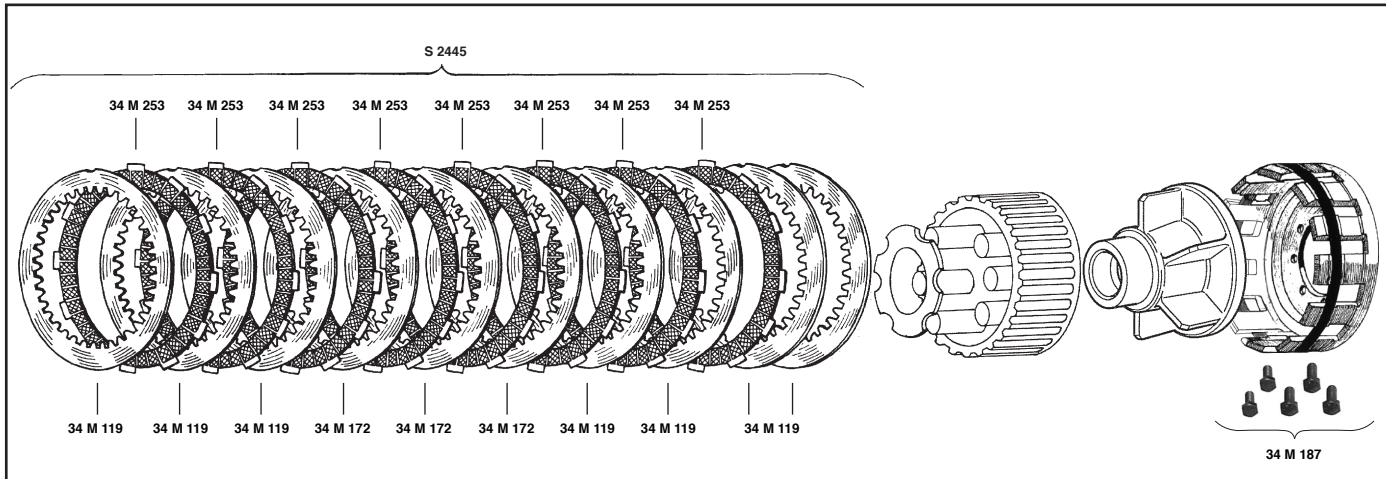

MATRICOLA	DESCRIZIONE
34 M 253	Disco guarnito (anima pressofusa)
34 M 119	Disco acciaio
34 M 172	Disco acciaio
34 M 187	Campana in ergal

MATRICOLA	DESCRIZIONE
S 2445 a secco	Serie composta da: 8 articolo 34 M 253 7 articolo 34 M 119 3 articolo 34 M 172
S 2445/B	Serie composta da: 8 articolo 34 M 253

DUCATI

FRIZIONI

SF STREETFIGHTER

35

SF 1099 cc. - 4T - STREETFIGHTER 2010 → 2011

SF 1099 cc. - 4T - STREETFIGHTER S 2010 → 2013

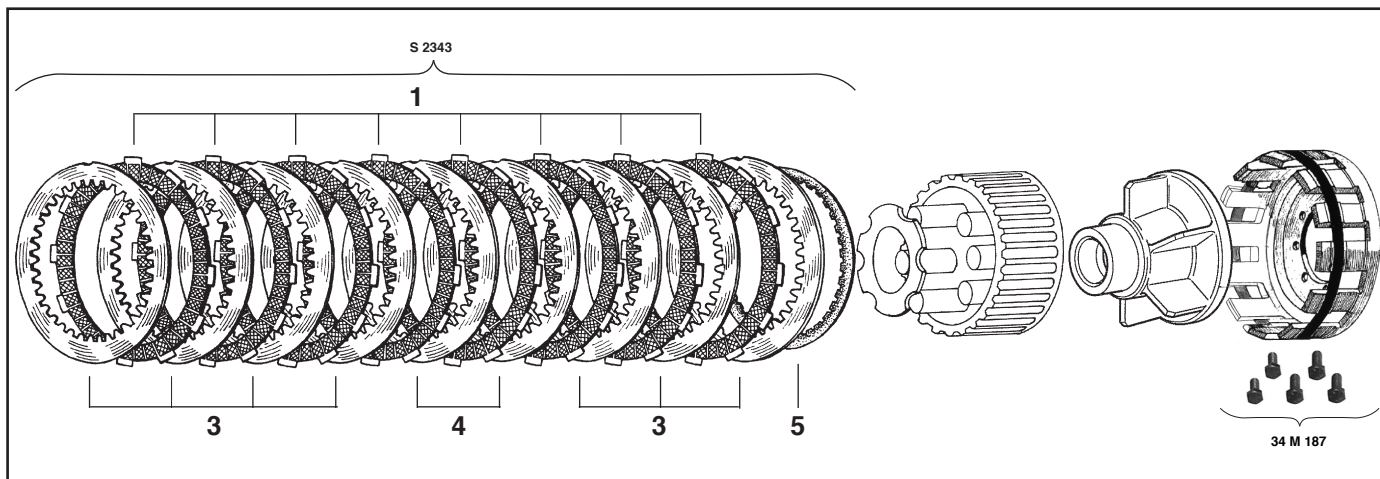

MATRICOLA	DESCRIZIONE
S 2343 a secco	MODIFICA 1 ORGANICA Serie composta da: 8 Dischi guarniti (1) (anima Eralg) 7 Dischi acciaio (3) 2 Disco acciaio diverso spessore (4) 1 Molla di modulazione carico (5)
34 M 187	Campana in ergal

MATRICOLA	DESCRIZIONE
S 2418 a secco	MODIFICA 2 - SINTERIZZATA Serie composta da: 8 Dischi sinterizzati (7) 7 Dischi acciaio (3) 2 Disco acciaio diverso spessore (4) 1 Molla di modulazione carico (5)
34 M 187	Campana in ergal

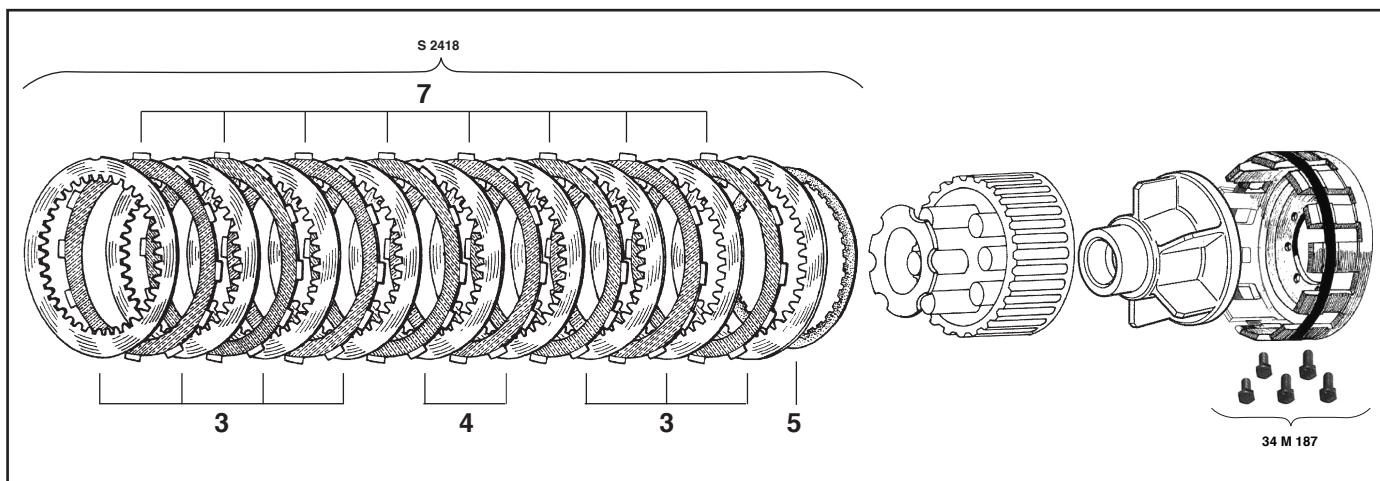

ST 992 cc. - 4T - ST3 2004

ST 996 cc. - 4T - ST4 2000 → 2003

ST 996 cc. - 4T - ST4S 2002 → 2004

ST 996 cc. - 4T - ST4S ABS 2003 → 2004

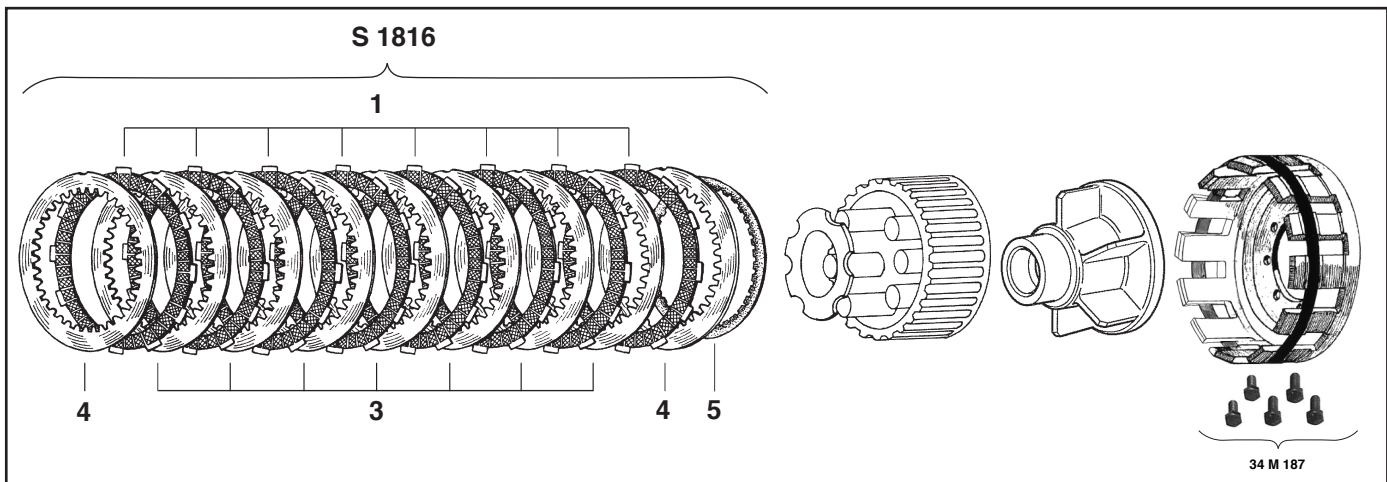

MATRICOLA	DESCRIZIONE
S 1816 a secco	MODIFICA 1 ORGANICA Serie composta da: 8 Dischi guarniti (1) (anima ergal) 7 Dischi acciaio (3) 2 Dischi acciaio diverso spessore (4) 1 Molla di modulazione carico (5)
SM 112/6	Serie di molle
34 M 187	Campana in ergal

MATRICOLA	DESCRIZIONE
S 1817 a secco	MODIFICA 2 - SINTERIZZATA Serie composta da: 8 Dischi sinterizzati (7) 7 Dischi acciaio (3) 2 Dischi acciaio diverso spessore (4) 1 Molla di modulazione carico (5)
SM 112/6	Serie di molle
34 M 187	Campana in ergal

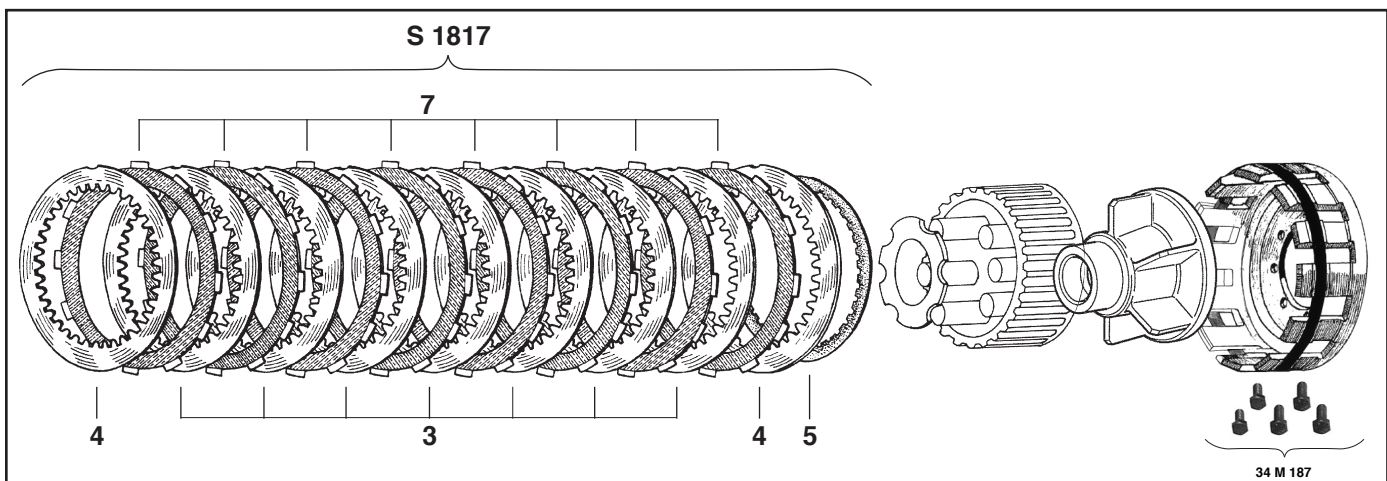

DUCATI

FRIZIONI

ST

37

ST 992 cc. - 4T - ST3 2005 → 2007

ST 992 cc. - 4T - ST3 S 2006 → 2007

ST 992 cc. - 4T - ST3 S (USA) 2007

ST 996 cc. - 4T - ST4S 2001

ST 996 cc. - 4T - ST4S 2005

ST 996 cc. - 4T - ST4S ABS 2005

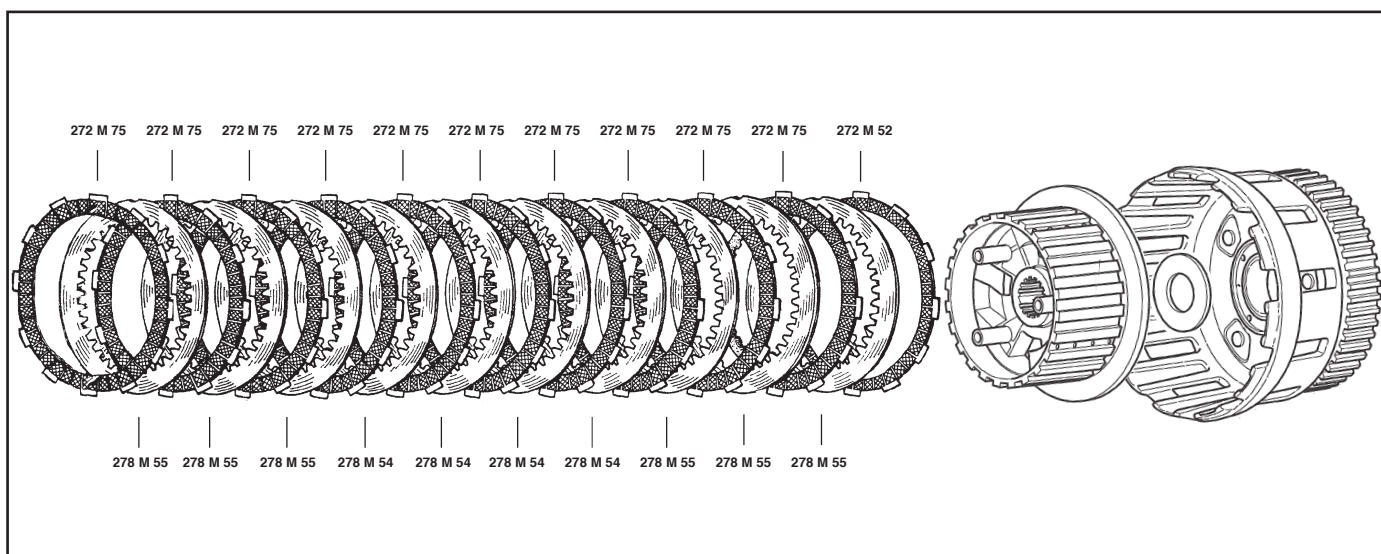

MATRICOLA	DESCRIZIONE
272 M 75	Disco guarnito
272 M 52	Disco guarnito
278 M 55	Disco acciaio
278 M 54	Disco acciaio diverso spessore

MATRICOLA	DESCRIZIONE
S 2400 in olio	Serie composta da: 10 articolo 272M 75 1 articolo 272 M 52 4 articolo 278 M 54 6 articolo 278 M 55
S 2400/B	Serie composta da: 10 articolo 272 ZM 75 1 articolo 272 M 52

C 1514 GRUPPO COMPLETO IN ERGAL senza antisaltellamento (VARIANTE dell'originale)

SBK 748 cc. - 4T - 748 mono/biposto 1995 → 2003	SBK 916 cc. - 4T - 916 STRADA 1994 → 1997
SBK 748 cc. - 4T - 748 E 2001 → 2002	M 992 cc. - 4T - S2R 2007 → 2008
SBK 748 cc. - 4T - 748 LI998	M 916 cc. - 4T - S4 2001 → 2002
SBK 748 cc. - 4T - 748 R 2000 → 2002	M 916 cc. - 4T - S4R 2003
SBK 748 cc. - 4T - 748 S 2000 → 2002	M 996 cc. - 4T - S4R 2004 → 2005
SBK 748 cc. - 4T - 748 SP 1995 → 1997	M 998 cc. - 4T - S4R TESTASTRETTO 2006 → 2008
SBK 748 cc. - 4T - 748 SPS 1998 → 1999	M 998 cc. - 4T - S4RS2006
SBK 748 cc. - 4T - 749 2003 → 2004	M 998 cc. - 4T - S4RS TRICOLORE 2008
SBK 748 cc. - 4T - 749 DARK 2004 → 2006	ST 944 cc. - 4T - ST2 1997 → 2003
SBK 748 cc. - 4T - 749 DARK Biposto 2004	ST 992 cc. - 4T - ST3 2004
SBK 748 cc. - 4T - 749 R 2004 → 2006	ST 996 cc. - 4T - ST4 2000 → 2003
SBK 748 cc. - 4T - 749 S 2003 → 2006	ST 996 cc. - 4T - ST4S 2001 → 2004
SBK 888 cc. - 4T - SP3 1991	ST 996 cc. - 4T - ST4S ABS 2003 → 2004
SBK 888 cc. - 4T - SP4 1992	M 992 cc. - 4T - MONSTER 1000 2004 → 2005
SBK 888 cc. - 4T - SP5 1993	M 992 cc. - 4T - MONSTER 1000 DARK 2003
SBK 888 cc. - 4T - 888 STRAD 1993 → 1994	M 992 cc. - 4T - MONSTER 1000 S 2003 → 2005
SS 904 cc. - 4T - 900 ie 1991 → 2002	MTS 992 cc. - 4T - MULTISTRADA 1000 DS 2003 → 2006
SS 904 cc. - 4T - 900 MH EVOLUZIONE 2001 → 2002	MTS 992 cc. - 4T - MULTISTRADA 1000 SDS 2005 → 2006
SS 904 cc. - 4T - 900 SS DESMO 1991 → 1992	SC 992 cc. - 4T - PAUL SMART 1000 2006
SS 904 cc. - 4T - 900 SS DESMO 2000 → 2002	SC 992 cc. - 4T - SPORT 1000 2006
SS 904 cc. - 4T - 900 SS CR (USA) 1988 → 1998	SC 992 cc. - 4T - SPORT 1000 monoposto (J) 2007
SS 904 cc. - 4T - 900 SS SP - HT (USA) 1988 → 1998	SS 992 cc. - 4T - SUPER SPORT 1000 2003 → 2005
SS 904 cc. - 4T - 900 SS DESMODUE 1988 → 2002	SS 992 cc. - 4T - SUPER SPORT 1000 DS 2003 → 2006
SS 904 cc. - 4T - 900 SS SPORT 2002	SBK 996 cc. - 4T - 916 SPS 1997 → 1998
SS 904 cc. - 4T - 900 SS SPS 1992 → 1997	SBK 996 cc. - 4T - 996 BIPOSTO 2000 → 2001
SS 904 cc. - 4T - 900 SS SUPERLIGHT 1992 → 1997	SBK 996 cc. - 4T - 996 S2001
M 904 cc. - 4T - MONSTER 900 CROMO 2000 → 2001	SBK 996 cc. - 4T - 996 S (USA) 2000
M 904 cc. - 4T - MONSTER 900 DARK 2000 → 2001	SBK 996 cc. - 4T - 996 SPS 1999 → 2000
M 904 cc. - 4T - MONSTER 900 DARK ie 2002	SBK 996 cc. - 4T - 996 SPS 3 2000
M 904 cc. - 4T - MONSTER 900 ie 1993 → 2002	SBK 998 cc. - 4T - 999 2003 → 2006
M 904 cc. - 4T - MONSTER 900 METALLIC 2000 → 2001	SBK 998 cc. - 4T - 996 R/R2 (dal motore n. 151) 2001
M 904 cc. - 4T - MONSTER 900 S 1998 → 2001	M 998 cc. - 4T - 998 MATRIX 2004
SC 904 cc. - 4T - 900 SPORT CLASSIC 2001 → 2002	SBK 998 cc. - 4T - 998 R 2002 → 2004
SBK 907 cc. - 4T - 907 ie SP 1989-1990	SBK 998 cc. - 4T - 998 S2002
SBK 907 cc. - 4T - 907 ie (USA) 1992	SBK 998 cc. - 4T - 998 S BAYLISS 2002
SBK 916 cc. - 4T - 916 BIPOSTO 1995 → 1998	SBK 998 cc. - 4T - 998 S BOSTROM 2002
SBK 916 cc. - 4T - 916 SENNA 1995	SBK 998 cc. - 4T - 999 S2003 → 2006
SBK 916 cc. - 4T - 916 SENNA II 1997	SBK 998 cc. - 4T - 999 R 2003
SBK 916 cc. - 4T - 916 SENNA III 1998	SBK 999 cc. - 4T - 999 R 2004 → 2006
SBK 916 cc. - 4T - 916 SP 1994 → 1996	SBK 999 cc. - 4T - 999 R XEROX 2006



Vedere modelli alla pagina precedente.

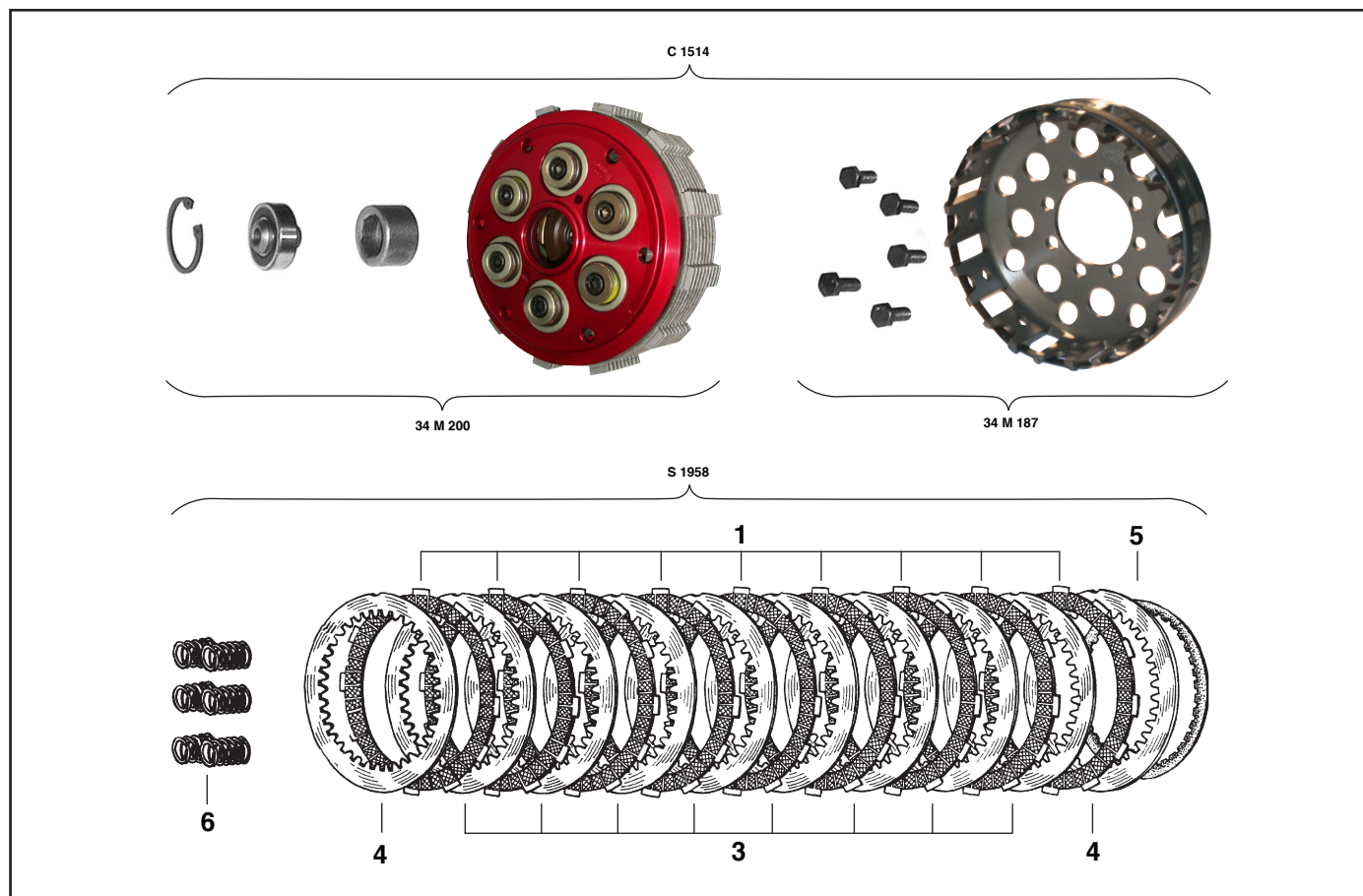

MATRICOLA	DESCRIZIONE
C 1514 34 M 187 34 M 200	Gruppo frizione completo Campana in ergal Gruppo condotto completo

MATRICOLA	DESCRIZIONE
S 1958 a secco	RICAMBIO PER GRUPPO C 1514 Serie composta da: 9 Dischi guarniti (1) 8 Dischi acciaio (3) 2 Dischi acciaio diverso spessore (4) 1 Molla modulazione carico (5) 6 Molle chiusura frizione (6)

C 1527 GRUPPO COMPLETO IN ERGAL con antisaltellamento (MODIFICA dell'originale)

- | | |
|--|--|
| SBK 748 cc. - 4T - 748 mono/biposto 1995 → 2003 | M 992 cc. - 4T - S2R 2007 → 2008 |
| SBK 748 cc. - 4T - 748 E 2001 → 2002 | M 916 cc. - 4T - S4 2001 → 2002 |
| SBK 748 cc. - 4T - 748 LI998 | M 916 cc. - 4T - S4R 2003 |
| SBK 748 cc. - 4T - 748 R 2000 → 2002 | M 996 cc. - 4T - S4R 2004 → 2005 |
| SBK 748 cc. - 4T - 748 S 2000 → 2002 | M 998 cc. - 4T - S4R TESTASTRETTA 2006 → 2008 |
| SBK 748 cc. - 4T - 748 SP 1995 → 1997 | M 998 cc. - 4T - S4RS2006 |
| SBK 748 cc. - 4T - 748 SPS 1998 → 1999 | M 998 cc. - 4T - S4RS TRICOLORE 2008 |
| SBK 748 cc. - 4T - 749 2003 → 2004 | ST 944 cc. - 4T - ST2 1997 → 2003 |
| SBK 748 cc. - 4T - 749 DARK 2004 → 2006 | ST 992 cc. - 4T - ST3 2004 |
| SBK 748 cc. - 4T - 749 DARK Biposto 2004 | ST 996 cc. - 4T - ST4 2000 → 2003 |
| SBK 748 cc. - 4T - 749 R 2004 → 2006 | ST 996 cc. - 4T - ST4S 2001 → 2004 |
| SBK 748 cc. - 4T - 749 S 2003 → 2006 | ST 996 cc. - 4T - ST4S ABS 2003 → 2004 |
| SBK 888 cc. - 4T - SP3 1991 | M 992 cc. - 4T - MONSTER 1000 2004 → 2005 |
| SBK 888 cc. - 4T - SP4 1992 | M 992 cc. - 4T - MONSTER 1000 DARK 2003 |
| SBK 888 cc. - 4T - SP5 1993 | M 992 cc. - 4T - MONSTER 1000 S 2003 → 2005 |
| SBK 888 cc. - 4T - 888 STRAD 1993 → 1994 | MTS 992 cc. - 4T - MULTISTRADA 1000 DS 2003 → 2006 |
| SS 904 cc. - 4T - 900 ie 1991 → 2002 | MTS 992 cc. - 4T - MULTISTRADA 1000 SDS 2005 → 2006 |
| SS 904 cc. - 4T - 900 MH EVOLUZIONE 2001 → 2002 | SC 992 cc. - 4T - PAUL SMART 1000 2006 |
| SS 904 cc. - 4T - 900 SS DESMO 1991 → 1992 | SC 992 cc. - 4T - SPORT 1000 2006 |
| SS 904 cc. - 4T - 900 SS DESMO 2000 → 2002 | SC 992 cc. - 4T - SPORT 1000 monoposto (J) 2007 |
| SS 904 cc. - 4T - 900 SS CR (USA) 1988 → 1998 | SS 992 cc. - 4T - SUPER SPORT 1000 2003 → 2005 |
| SS 904 cc. - 4T - 900 SS SP - HT (USA) 1988 → 1998 | SS 992 cc. - 4T - SUPER SPORT 1000 DS 2003 → 2006 |
| SS 904 cc. - 4T - 900 SS DESMODUE 1988 → 2002 | SBK 996 cc. - 4T - 916 SPS 1997 → 1998 |
| SS 904 cc. - 4T - 900 SS SPORT 2002 | SBK 996 cc. - 4T - 996 biposto 2000 → 2001 |
| SS 904 cc. - 4T - 900 SS SPS 1992 → 1997 | SBK 996 cc. - 4T - 996 S2001 |
| SS 904 cc. - 4T - 900 SS SUPERLIGHT 1992 → 1997 | SBK 996 cc. - 4T - 996 S (USA) 2000 |
| M 904 cc. - 4T - MONSTER 900 CROMO 2000 → 2001 | SBK 996 cc. - 4T - 996 SPS 1999 → 2000 |
| M 904 cc. - 4T - MONSTER 900 DARK 2000 → 2001 | SBK 996 cc. - 4T - 996 SPS 3 2000 |
| M 904 cc. - 4T - MONSTER 900 DARK ie 2002 | SBK 998 cc. - 4T - 999 2003 → 2006 |
| M 904 cc. - 4T - MONSTER 900 ie 1993 → 2002 | SBK 998 cc. - 4T - 996 R/R2 (dal motore n. 151) 2001 |
| M 904 cc. - 4T - MONSTER 900 METALLIC 2000 → 2001 | M 998 cc. - 4T - 998 MATRIX 2004 |
| M 904 cc. - 4T - MONSTER 900 S 1998 → 2001 | SBK 998 cc. - 4T - 998 R 2002 → 2004 |
| SC 904 cc. - 4T - 900 SPORT CLASSIC 2001 → 2002 | SBK 998 cc. - 4T - 998 S2002 |
| SBK 907 cc. - 4T - 907 ie SP 1989-1990 | SBK 998 cc. - 4T - 998 S BAYLISS 2002 |
| SBK 907 cc. - 4T - 907 ie (USA) 1992 | SBK 998 cc. - 4T - 998 S BOSTROM 2002 |
| SBK 916 cc. - 4T - 916 biposto 1995 → 1998 | SBK 998 cc. - 4T - 999 S2003 → 2006 |
| SBK 916 cc. - 4T - 916 SENNA 1995 | SBK 998 cc. - 4T - 999 R 2003 |
| SBK 916 cc. - 4T - 916 SENNA II 1997 | SBK 999 cc. - 4T - 999 R 2004 → 2006 |
| SBK 916 cc. - 4T - 916 SENNA III 1998 | SBK 999 cc. - 4T - 999 R XEROX 2006 |
| SBK 916 cc. - 4T - 916 SP 1994 → 1996 | |
| SBK 916 cc. - 4T - 916 STRADA 1994 → 1997 | |



Vedere modelli alla pagina precedente.

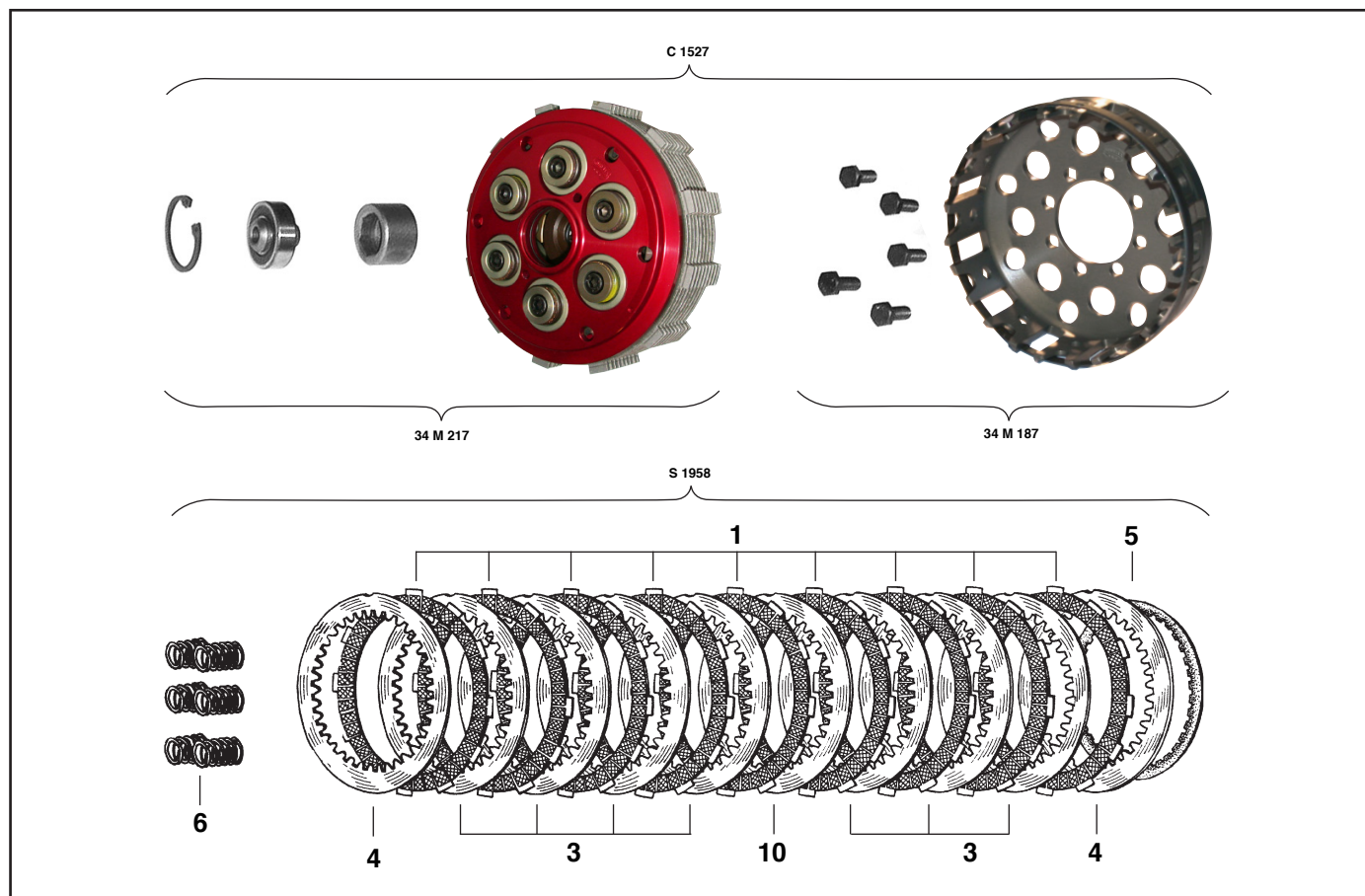

MATRICOLA	DESCRIZIONE
C 1527 34 M 187 34 M 217	Gruppo frizione completo Campana in ergal Gruppo condotto completo

MATRICOLA	DESCRIZIONE
S 1958 a secco	RICAMBIO PER GRUPPO C 1517 Serie composta da: 9 Dischi guarniti (1) 1 Disco acciaio bombato (10) 7 Dischi acciaio (3) 2 Dischi acciaio diverso spessore (4) 1 Molla modulazione carico (5) 6 Molle chiusura frizione (6) 1 Disco acciaio diverso spessore per calibratura
SM 121/6	Serie molle rinforzate per antisaltellamento

***C 1583 GRUPPO COMPLETO IN ERGAL
con antisaltellamento (MODIFICA dell'originale)***

- HYM 1078 cc. - 4T - HYPERMOTARD 1100 2008 → 2009***
- HYM 1078 cc. - 4T - HYPERMOTARD 1100 EVO 2010 → 2012***
- HYM 1078 cc. - 4T - HYPERMOTARD 1100 EVO SP 2010 → 2012***
- HYM 1078 cc. - 4T - HYPERMOTARD 1100 EVO SP CORSE 2012***
- HYM 1078 cc. - 4T - HYPERMOTARD 1100 S 2008 → 2009***
- M 1078 cc. - 4T - MONSTER 1100 2009 → 2010***
- M 1078 cc. - 4T - MONSTER 1100 S 2009 → 2010***
- SBK 1099 cc. - 4T - 1098 2007***
- SBK 1099 cc. - 4T - 1098 Biposto 2008***
- SBK 1099 cc. - 4T - 1098 S 2007 → 2008***
- SBK 1099 cc. - 4T - 1098 S BIPOSTO 2008***
- SBK 1099 cc. - 4T - 1098 S TRICOLORE 2007 → 2008***
- SBK 1099 cc. - 4T - 1098 S TRICOLORE BIPOSTO 2008***
- SF 1099 cc. - 4T - STREETFIGHTER 2010 → 2011***
- SF 1099 cc. - 4T - STREETFIGHTER S 2010 → 2013***
- SBK 1198 cc. - 4T - 1198 2009 → 2011***
- SBK 1198 cc. - 4T - 1098 R 2008 → 2009***
- SBK 1198 cc. - 4T - 1098 R BAYLISS 2009***
- SBK 1198 cc. - 4T - 1098 R BAYLISS Monoposto 2009***
- SBK 1198 cc. - 4T - 1098 R Monoposto 2008***
- SBK 1198 cc. - 4T - 1198 R CORSE 2010***
- SBK 1198 cc. - 4T - 1198 S 2009 → 2010***
- SBK 1198 cc. - 4T - 1198 S CORSE 2010***
- SBK 1198 cc. - 4T - 1198 SP 2011***



Vedere modelli alla pagina precedente.

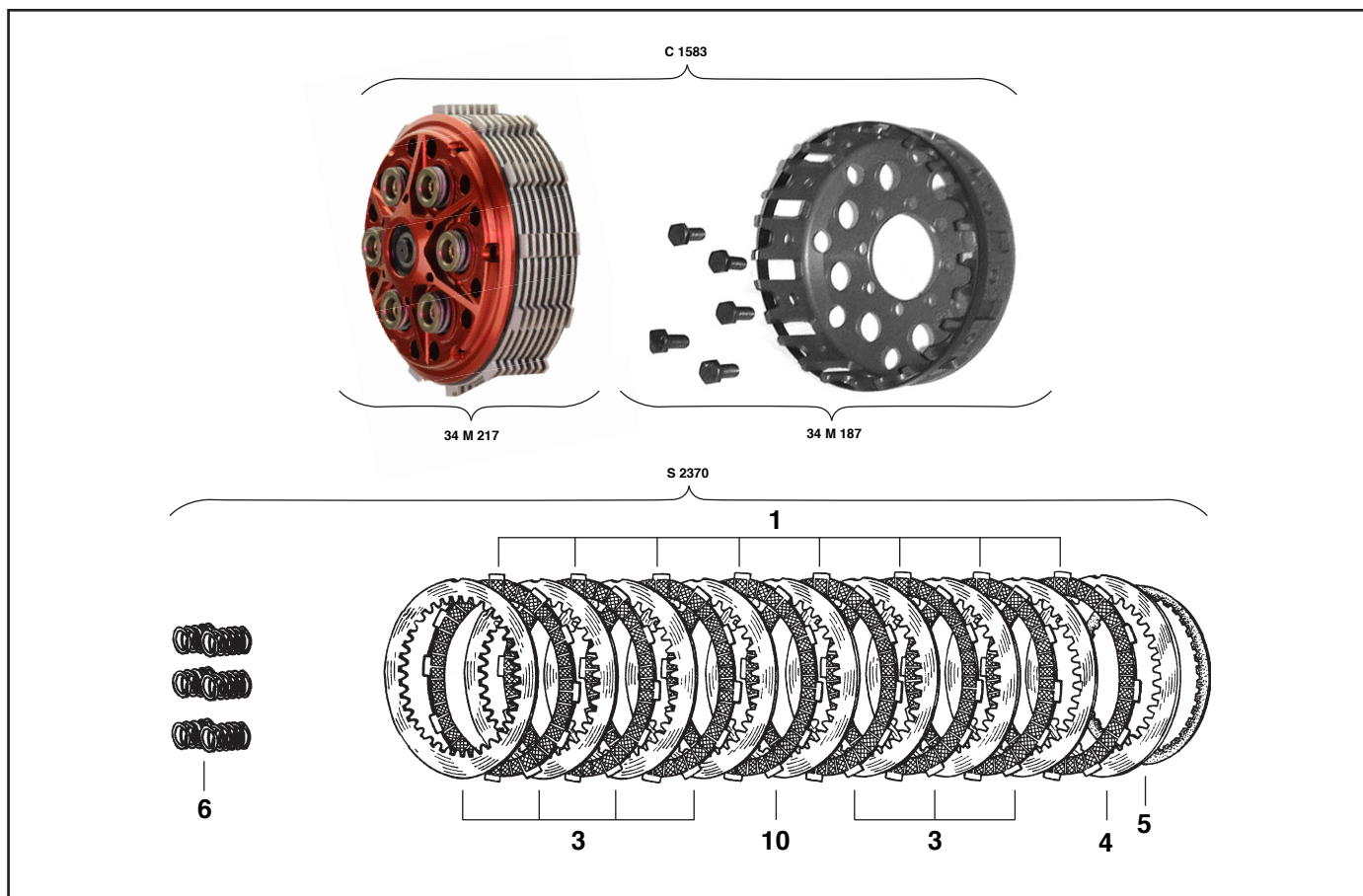

MATRICOLA	DESCRIZIONE
C 1583	Gruppo frizione completo
34 M 187	Campana in ergal
34 M 237	Gruppo condotto completo

MATRICOLA	DESCRIZIONE
S 2370 a secco	<p>RICAMBIO PER GRUPPO C 1583</p> <p>Serie composta da: 8 Dischi guarniti (1) 7 Dischi acciaio (3) 1 Disco bombato (10) 1 Disco acciaio diverso spessore (4) 1 Molla modulazione carico (5) 6 Molle chiusura frizione (6)</p> <p>1 Disco acciaio diverso spessore per calibratura</p>
SM 158/6	Serie molle rinforzate per antisaltellamento